

# **SWITEL**

**COMMUNICATION PRODUCTS**

**Mobiltelefon**

**Téléphone mobile**

**Telefono cellulare**

**M500**



**Bedienungsanleitung**

**Mode d'emploi**

**Istruzioni per l'uso**

# ***SWITEL***

Bedienungsanleitung . . . . . 3

Mode d'emploi . . . . . 106

Istruzioni per l'uso . . . . . 207

Declaration of Conformity . . . . . 311

Operating instructions in English language:  
*Please refer to the free download available at our  
web site: [www.switel.com](http://www.switel.com).*

## **Hörgerätekompatibel**

(HAC Hearing Aid Compatible to M3 / T3 Rating)

Das M500 Mobiltelefon hat eine integrierte Induktionsspule und ist Hörgerätekompatibel.

Für eine optimale Nutzung mit Ihrem Hörgerät, müssen Sie dieses entsprechend einrichten. Lesen Sie dazu die Bedienungsanleitung des Hörgeräts.

## **Compatibilité avec une aide auditive de niveau M3/T3**

(HAC Hearing Aid Compatible to M3 / T3 Rating)

Le téléphone mobile M500 possède une bobine d'induction intégrée et est compatible avec l'utilisation d'une aide auditive.

Pour s'assurer des meilleures performances, tout utilisateur équipé d'une aide auditive devrait placer celle-ci en position "T".

## **Compatibile con apparecchi acustici**

(HAC Hearing Aid Compatible to M3 / T3 Rating)

Il telefono cellulare M500 è dotato di bobina d'induzione integrata ed è compatibile con apparecchi acustici.

Un ottimale impiego del proprio apparecchio acustico richiede una certa regolazione. Si prega pertanto di consultare le istruzioni per l'uso dell'apparecchio acustico.



1	Sicherheitshinweise . . . . .	6
2	Telefon in Betrieb nehmen . . . . .	10
3	Bedienelemente . . . . .	18
4	Einführende Informationen . . . . .	22
5	Eingabemethoden . . . . .	28
6	Telefonieren . . . . .	30
7	Notruffunktion . . . . .	35
8	Notruffunktion-Beispiele . . . . .	38
9	Notruffunktion starten/beenden . . . . .	42
10	Telefonbuch . . . . .	42
11	Anrufliste . . . . .	49
12	SMS . . . . .	51
13	Voice Mail . . . . .	58
14	Services . . . . .	60
15	Einstellungen . . . . .	65
16	Menüstruktur . . . . .	75
17	Falls es Probleme gibt . . . . .	91
18	Technische Eigenschaften . . . . .	94
19	SAR-Informationen . . . . .	98
20	Pflegehinweise / Garantie . . . . .	100
21	Stichwortverzeichnis . . . . .	102

# 1 Sicherheitshinweise

Lesen Sie diese Bedienungsanleitung sorgfältig durch.



Es besteht Erstickungsgefahr!  
Halten Sie Verpackungs- und Schutzfolien von Kindern fern.

## Bestimmungsgemäße Verwendung

Dieses Telefon ist geeignet für das Telefonieren innerhalb eines Mobiltelefonnetzes. Jede andere Verwendung gilt als nicht bestimmungsgemäß. Eigenmächtige Veränderungen oder Umbauten sind nicht zulässig. Öffnen Sie das Gerät in keinem Fall selbst und führen Sie keine eigenen Reparaturversuche durch.

## Anwendungsbereich

- Verwenden Sie das Telefon **nicht** in verbotenen Bereichen.
- Schalten Sie das Telefon in der Nähe medizinischer Geräte aus (z. B. in Krankenhäusern).
- Verwenden Sie das Telefon nicht an Tankstellen oder in der Nähe von Kraftstoffen oder Chemikalien.
- Erkundigen Sie sich vor dem Benutzen des Telefons in Flugzeugen bei der Fluggesellschaft, ob Sie das Mobiltelefon betreiben dürfen.

### Allgemeine Hinweise

- Vermeiden Sie Rauch, Staub, Erschütterungen, Chemikalien, Feuchtigkeit, Hitze oder direkte Sonneneinstrahlung. Ihr Telefon ist nicht wasserdicht; halten Sie es trocken.
- Verwenden Sie ausschließlich Originalzubehör und Originalakkus. Versuchen Sie nicht andere Produkte anzuschließen.
- Wenn Sie das Telefon an andere Geräte anschließen möchten, lesen Sie die Bedienungsanleitung zu diesem Gerät, um detaillierte Sicherheitshinweise zu erhalten. Versuchen Sie nicht inkompatible Produkte anzuschließen.
- Reparaturen an diesem Gerät dürfen nur von qualifiziertem Kundendienstpersonal durchgeführt werden.
- Bei allen Mobilfunkgeräten kann es zu Interferenzen kommen, die die Leistung beeinträchtigen können.
- Halten Sie Ihr Telefon und seine Zubehörteile außerhalb der Reichweite von Kindern.
- Die SIM-Karte kann entnommen werden. Vorsicht! Kleinkinder könnten diese verschlucken.
- Der Rufton wird über den Lautsprecher wiedergegeben. Nehmen Sie zuerst den Anruf an und halten Sie dann das Telefon an das Ohr.

- So vermeiden Sie die eventuelle Schädigung des Gehörs.
- Verwenden Sie das Telefon während der Fahrt mit Kraftfahrzeugen oder Fahrrädern nur mit zugelassenen Freisprecheinrichtungen und entsprechend positionierten Halterungen. Vergewissern Sie sich, dass durch den Betrieb des Telefons keine sicherheitsrelevanten Funktionen gestört werden. Beachten Sie zwingend die gesetzlichen und landesspezifischen Vorschriften.
  - Zu implantierten Herzschrittmachern sollte immer ein Abstand von mindestens 15 cm eingehalten werden, um eventuelle Störungen zu vermeiden. Sie sollten das eingeschaltete Telefon nicht in der Brusttasche tragen. Bei Gesprächen halten Sie das Telefon an das vom Herzschrittmacher entgegengesetzte Ohr. Das Telefon muss sofort ausgeschaltet werden, wenn Sie irgendwelche Beeinträchtigungen spüren oder vermuten.
  - Dieses Telefon ist hörgerätekompatibel. Tragen Sie ein Hörgerät, sollten Sie sich trotzdem bei Ihrem Arzt oder beim Hersteller des Hörgeräts über eventuelle Beeinträchtigungen durch Mobilfunkgeräte erkundigen.



- Verlassen Sie sich bei der Absicherung für Notfälle nicht allein auf das Mobilfunktelefon. Aus verschiedenen technischen Gründen ist es nicht möglich, unter allen Umständen eine sichere Verbindung zu garantieren.

### Netzteil



**Achtung:** Verwenden Sie nur das mitgelieferte Steckernetzteil, da andere Netzteile das Telefon beschädigen können. Versperren Sie den Zugang zum Steckernetzteil nicht durch Möbel oder andere Gegenstände.

### Aufladbare Akkus



**Achtung:** Werfen Sie Akkus nicht ins Feuer. Verwenden Sie nur Akkus des gleichen Typs!

### Entsorgung

Wollen Sie Ihr Gerät entsorgen, bringen Sie es zur Sammelstelle Ihres kommunalen Entsorgungsträgers (z. B. Wertstoffhof). Das nebenstehende Symbol bedeutet, dass Sie das Gerät auf keinen Fall in den Hausmüll werfen dürfen! Nach dem Elektro- und Elektronikgerätesgesetz sind Besitzer von Altgeräten gesetzlich gehalten, alte **Elektro- und Elektronikgeräte** einer getrennten Abfallerfassung zuzuführen.



## Telefon in Betrieb nehmen

**Akkus** entsorgen Sie beim batterievertreibenden Handel sowie bei zuständigen Sammelstellen, die entsprechende Behälter bereitstellen.

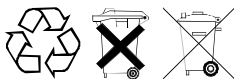

**Verpackungsmaterialien** entsorgen Sie entsprechend den lokalen Vorschriften.

## 2 Telefon in Betrieb nehmen

### Sicherheitshinweise



**Achtung:** Lesen Sie vor der Inbetriebnahme unbedingt die Sicherheitshinweise in Kapitel 1.

### Verpackungsinhalt prüfen

Zum Lieferumfang gehören:

1 Mobiltelefon

1 Steckernetzteil

1 Li-Ion-Akku

1 Bedienungsanleitung

### Die Barcodeaufkleber in Ihrem Telefon

Die Barcodeaufkleber enthalten Informationen über Ihr Telefon, wie z. B. die Seriennummer. Entfernen Sie diese nicht.



Das Display ist durch eine Folie geschützt. Entfernen Sie diese bitte.

### Passwörter

Dieses Mobiltelefon bietet die Option, Passwörter zu benutzen. Aktivieren Sie die Passwörter, damit Dritte nicht unbefugt auf Ihre gespeicherten Daten zugreifen können. Haben Sie diese Optionen aktiviert, ist der Zugriff auf einige Funktionen, wie z. B. das Telefonbuch, nur nach Eingabe des richtigen Passworts möglich.

#### PIN- & PIN2-Code

**PIN-** (**P**ersonal **I**dentify **N**umber) und PIN2-Code sind 4- bis 8-stellige Nummern. Den PIN- und PIN2-Code erhalten Sie zusammen mit der SIM-Karte von Ihrem Netzanbieter.

#### PUK- & PUK2-Code

**PUK-** (**P**ersonal **U**nblocking **K**ey) und PUK2-Code sind 4- bis 8-stellige Nummern. Diese werden nur dann benötigt, wenn Sie den PIN-Code Ihrer SIM-Karte dreimal hintereinander falsch eingegeben haben und die SIM-Karte gesperrt ist. Den PUK- und PUK2-Code erhalten Sie zusammen mit der SIM-Karte von Ihrem Netzanbieter.

### Mobiltelefon aus- und einschalten

Um die Akkus zu schonen, können Sie das Mobiltelefon ausschalten.

---

3 Sek. 

Mobiltelefon ausschalten

---

3 Sek. 

Mobiltelefon einschalten

### Installieren der SIM-Karte



Verschlucken von Kleinteilen möglich!  
Die SIM-Karte kann entnommen werden.  
Kleinkinder könnten diese verschlucken.



Auch wenn keine SIM-Karte installiert ist, können Sie die Notrufnummer 112 wählen.  
Wenn Sie den Notrufschalte einschalten, wird diese Nummer automatisch gewählt!

Schalten Sie das Telefon aus.



Achten Sie darauf, dass die SIM-Karte nicht verbogen oder zerkratzt wird. Vermeiden Sie den Kontakt mit Wasser, Schmutz oder elektrischen Ladungen.

Schieben Sie den Akkufachdeckel des Telefons mit leichtem Druck nach unten. Heben Sie den Akkufachdeckel ganz vom Telefon ab.

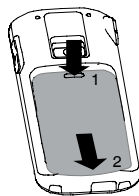

Falls ein Akku eingelegt ist, nehmen Sie den Akku heraus.

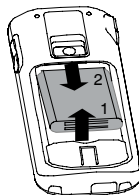

Schieben Sie die SIM-Karte mit den goldenen Kontakten nach unten, passend in die vorgeprägte SIM-Kartenhalterung.

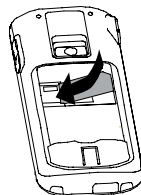

Setzen Sie den Akku ein. Die goldenen Kontakte des Akkus zeigen dabei nach oben links. Drücken Sie leicht auf das untere Ende des Akkus, bis dieser einrastet.

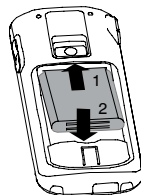

Setzen Sie den Akkufachdeckel des Telefons wieder auf das Telefon. Schieben Sie den Akkufachdeckel nach oben, bis dieser einrastet.

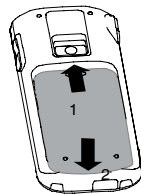

### Akku aufladen



Stellen Sie vor dem Laden des Akkus sicher, dass der Akku korrekt eingelegt ist. Entfernen Sie den Akku nicht, während das Telefon geladen wird. Das Telefon kann dadurch beschädigt werden.



Laden Sie bei der ersten Inbetriebnahme den Akku für **mindestens** 10 Stunden. Einige Akkus erreichen erst nach mehreren vollständigen Lade- / Entladezyklen ihre volle Leistung.

Laden über den Mini-USB-Anschluss

Öffnen Sie die USB-Schutzabdeckung am Telefon und stecken Sie das Ladegerät in den Mini-USB-Anschluss.

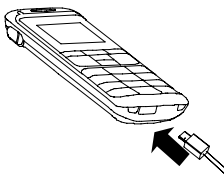

Schließen Sie das Ladegerät wie auf der Skizze abgebildet an. Verwenden Sie aus Sicherheitsgründen nur das mitgelieferte Ladegerät.

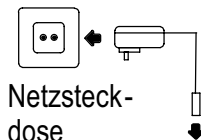

Der aktuelle **Akkuladezustand** wird wie folgt im Display angezeigt:



Voll



Halb



Schwach



Leer



Es kann einige Sekunden dauern, bis Ihr Telefon den Ladevorgang anzeigt. Sie können Ihr Telefon während des Ladevorgangs verwenden.

Sie können Ihr Telefon auch über den PC laden. Verbinden Sie dazu das Telefon mit dem PC über ein zugelassenes Mini-USB-Kabel. Der Ladevorgang über den PC dauert länger als der Ladevorgang mit dem Ladegerät.



Verwenden Sie ausschließlich das vom Telefonhersteller zugelassene Mini-USB-Kabel. Bei der Verwendung anderer Datenkabel erlischt die Garantie.

### Akkustandswarnung

Bei niedriger Akkuladung erhalten Sie eine entsprechende Meldung auf dem Display.



Laden Sie den Akku auf.

Bei sehr geringer Akkuladung kann es sein, dass die Hintergrundbeleuchtung nicht funktioniert und einige Funktionen nicht verfügbar sind.



Laden Sie den Akku auf.

Wenn die Akkuladung unter den Mindeststand fällt, schaltet sich das Telefon automatisch aus.

### Tipps rund um den Akku

Verwenden Sie ausschließlich vom Hersteller zugelassene Akkus, Kabel und Ladegeräte, da sonst der Akku beschädigt werden kann.

Schließen Sie den Akku nicht kurz. Belassen Sie den Akku immer im Telefon, um einen versehentlichen Kurzschluss der Akkukontakte zu vermeiden.

Halten Sie die Akkukontakte sauber und frei von Schmutz.

Der Akku kann hunderte Male ge- und entladen werden, seine Lebensdauer ist jedoch begrenzt. Tauschen Sie den Akku aus, wenn die Akkuleistung merklich gesunken ist.



## **Displaysprache einstellen**

Wählen Sie die entsprechende Sprache aus. Folgen Sie der Menüstruktur  Seite 83  
Es stehen die Sprachen Deutsch, Französisch und Englisch zur Verfügung.

## **Datum und Uhrzeit einstellen**

Stellen Sie Datum und Uhrzeit ein. Folgen Sie der Menüstruktur  Seite 79.

### 3 Bedienelemente

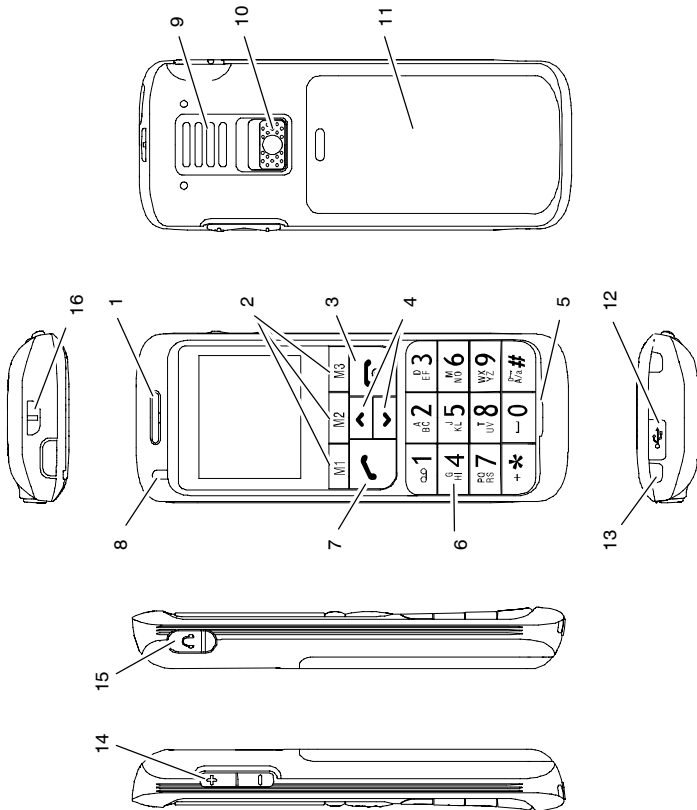







- 1 Hörmuschel
- 2 Direktwahltasten / Softkeys
- 3 Ein-/Aus-Taste, Auflegetaste
- 4 Taste Aufwärts / Abwärts
- 5 Mikrofon
- 6 Zifferntastenblock
- 7 Gesprächstaste
- 8 LED
- 9 Lautsprecher für Freisprechen
- 10 Notrufschalter
- 11 Akkufachdeckel
- 12 Mini-USB-Anschluss mit Abdeckung
- 13 Ladekontakte
- 14 Lautstärkeregelung
- 15 Headset-Buchse
- 16 Befestigungsöse

Die Tasten Ihres Telefons werden in dieser Bedienungsanleitung nachfolgend mit vereinheitlichten Symbolen dargestellt. Leichte Abweichungen der Tastensymbole Ihres Telefons gegenüber den hier verwendeten Symbolen sind daher möglich.

## Bedienelemente

---

- 2 **M1** **M2** **M3** Direktwahltasten / Softkeys  
Mit den Direktwahltasten können dort gespeicherte Rufnummern durch Drücken und Halten der Taste direkt gewählt werden.  
**M1** **M3** sind zusätzlich auch Softkeys  Seite 25.
- 
- 3  Ein-/Aus-Taste, Auflegetaste  
Gerät ein- und ausschalten.  
Aktuellen Vorgang abbrechen.  
Anruf beenden oder zurückweisen.
- 
- 4   Taste Aufwärts / Abwärts  
In den Menüs navigieren  
 Menü öffnen  
 Telefonbuch öffnen
- 
- 7  Gesprächstaste  
Anrufe annehmen oder führen.  
Anruferliste öffnen.
- 
- 8 LED  
Zeigt den Betriebszustand des Telefons an.

---

9 Lautsprecher Hier hören Sie Ihren Gesprächspartner, wenn sich das Gerät im Freisprechmodus befindet. Über diesen Lautsprecher wird die Notrufansage laut wiedergegeben.

---

12  Mini-USB-Anschluss mit Abdeckung  
USB-Stecker anschließen.

---

13 Ladekontakte —

---

14   Lautstärkeregelung  
Wiedergabelautstärke regeln.

---



15  Headset-Buchse  
Headset anschließen.  
Die Hörmuschel, der Lautsprecher und das Mikrofon werden deaktiviert.  
Sie hören und sprechen nur noch über das Headset.

 Verwenden Sie das Gerät nur mit zugelassenen Headsets. Bei Verwendung anderer Headsets kann eine Beschädigung der Geräte/Headsets nicht ausgeschlossen werden.

---

16 Befestigungsöse Tragegurt befestigen (nicht im Lieferumfang enthalten).

### Tasten mit Sonderfunktionen

Modus	halten 	halten 
Stand-by	Rufeinstellung "Lautlos" akti- vieren/deakti- vieren	Tastensperre aktivieren
Ankommendes Gespräch	Rufeinstellung "Lautlos" nur für diesen Anruf aktivieren	

---



halten 

Die Verbindung zu Ihrer Mailbox wird hergestellt und Sie können Nachrichten abhören  Seite 58.









## 4 Einführende Informationen

In diesem Kapitel finden Sie grundlegende Informationen zur Handhabung der Bedienungsanleitung und des Telefons.







### Darstellungsweise in der Bedienungsanleitung

Darstellung	Beschreibung
	Darstellung von Tasten
	Abgebildete Taste kurz drücken

## Einführende Informationen











2 Sek. 	Abgebildete Taste 2 Sekunden drücken
halten 	Abgebildete Taste halten
	Ziffern oder Buchstaben eingeben
	Telefon klingelt
	Darstellung von Displaytexten
z. B. 	Darstellung von Displaysymbolen
	Softkey-Taste drücken  Seite 25

## Symbole und Texte im Display des Mobilteils

Symbol	Beschreibung
	Anzeige der Akkukapazität. Durchlaufende Segmente, der Akku wird geladen.
	Signalstärke der Funkverbindung
	Alarm1 und/oder Alarm2 sind eingeschaltet
	Ein Headset ist angeschlossen
	Die Tastensperre ist aktiviert  Seite 32

## Einführende Informationen

---

	Es wird ein Roaming <sup>1</sup> -Gespräch geführt
	Sie führen ein Gespräch
	Es sind neue Anrufe in der Anrufliste ☞ Seite 49
	Sie haben eine neue <b>SMS</b> <sup>2</sup> ☞ Seite 51
	Das Mikrofon ist stummgeschaltet ☞ Seite 31
	Keine Rufsignalisierung / lautlos ist aktiviert
	Nur Rufton ist aktiviert
	Nur Vibrationsalarm ist aktiviert
	Erst Vibrationsalarm, dann Rufton ist aktiviert
	Vibrationsalarm und Rufton sind aktiviert

<sup>1</sup> Roaming-Gespräche: Gespräche in das Ausland oder aus dem Ausland, für die ggf. gesonderte Kosten anfallen.

<sup>2</sup> **SMS: Short Message Service** = Dienst für das Versenden von Kurznachrichten.



## Bereitschaftsmodus

Alle Beschreibungen in dieser Bedienungsanleitung gehen davon aus, dass sich das Telefon im Bereitschaftsmodus befindet. Den Bereitschaftsmodus erreichen Sie, indem Sie die Taste  ggf. mehrfach drücken. Eventuell müssen Sie die Tastensperre deaktivieren.

## Energiesparmodus

Nach einiger Zeit im Stand-by-Modus wechselt das Telefon in den Energiesparmodus. Das Display ist nun nicht mehr beleuchtet. Drücken Sie eine beliebige Taste, um den Stand-by-Modus zu aktivieren.

## Softkeys



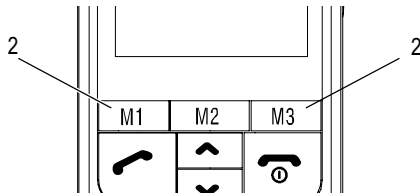



Die Softkeys **M1** (2) und **M3** (2) sind in den verschiedenen Menüs mit unterschiedlichen Funktionen belegt. Sie sind in dieser Bedienungsanleitung immer nach den darüber liegenden Texten im Display benannt.



Taste	Im Stand-by-Modus	Im Menü
<b>M1</b>	- Hauptmenü öffnen	- diverse Funktionen
<b>M3</b>	- Freigabe der Tastensperre einleiten	- diverse Funktionen

## Navigation im Menü

Alle Funktionen sind über unterschiedliche Menüs zu erreichen. Den Weg zur gewünschten Funktion entnehmen Sie der Menüstruktur  Seite 75.

Menü ( <b>M1</b> )	Hauptmenü öffnen
 / 	Gewünschtes Untermenü auswählen
Ok ( <b>M1</b> )	Untermenü öffnen
 / 	Gewünschte Funktion auswählen
Ok	Funktion öffnen
 /  Ok	Gewünschte Einstellung auswählen
	Über Tastenfeld Ziffern oder Buchstaben eingeben
<b>M1</b> (Softkey)	Eingaben bestätigen
<b>M3</b> (Softkey)	Eine Ebene zurück



Programmier- und Speichervorgänge abbrechen und in den Stand-by-Modus zurückkehren

### Telefonbucheinträge erstellen - Beispiel

Wie Sie in den Menüs navigieren und Einstellungen vornehmen, ist hier anhand des Beispiels **Telefonbucheinträge erstellen** erklärt. Verfahren Sie bei allen Einstellungen wie in diesem Beispiel.

Menü	Hauptmenü öffnen
/  Telefonbuch	Ok Telefonbuch auswählen und bestätigen
/  Neuer Eintrag	Ok Untermenü auswählen und bestätigen
/  SIM oder Telefon	Ok Speicherort auswählen und bestätigen
Bearbeit. Ok	Ok Eingabemodus öffnen, Namen eingeben und bestätigen
/  Tel. zuhause	Bearbeit. Weiteres Eingabemenü auswählen und bestätigen

## Eingabemethoden

---



Ok

Eingabemodus öffnen,  
Nummer eingeben und  
bestätigen

---

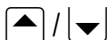

Bearbeit.

Weiteres Eingabemenü  
auswählen und bestätigen

Vervollständigen Sie nach dem beschriebenen Ablauf die entsprechenden Angaben zu diesem Namen. Sind alle gewünschten Angaben eingetragen, dann

---

Erledigt

Ok

Telefonbucheintrag  
abschließen

---

Speichern?

Ja

oder

Nein

Einträge speichern oder  
verwerfen

## 5 Eingabemethoden

Zur Eingabe von Text sind die Zifferntasten mit Buchstaben beschriftet.

Ihr Telefon bietet verschiedene Methoden, um Texteingaben durchzuführen. Diese werden beim Erstellen oder Bearbeiten von Kontakten im Telefonbuch, bei der Namenssuche im Telefonbuch und beim Verfassen von SMS-Mitteilungen angewandt.



Es steht nicht immer jede Methode in jeder Anwendung zur Verfügung.



## Texteingabemethoden

### Multitap





Um Text im Multitap-Modus einzugeben, muss die Taste mit der entsprechenden Buchstaben-/Zeichengruppe gedrückt werden. Wird das erste Zeichen der Gruppe benötigt, wird die Taste einmal gedrückt. Wird das zweite Zeichen benötigt, wird die Taste zweimal gedrückt usw.

 Um einen weiteren Buchstaben einzugeben, der sich auf derselben Taste befindet, drücken Sie den entsprechenden Buchstaben. Warten Sie ca. 2 Sek. und geben Sie dann den nächsten Buchstaben ein.

<b>ABC</b>	Großbuchstaben Multitap
<b>abc</b>	Kleinbuchstaben Multitap
<b>123</b>	Ziffern

 Um zwischen den Texteingabemodi zu wechseln, drücken Sie die Taste .

### Interpunktion und Sonderzeichen

Drücken Sie im Bearbeitungsmodus die Taste . Interpunktion und Sonderzeichen werden angezeigt. Wählen Sie mit den Tasten  /  das gewünschte Zeichen aus und übernehmen Sie es mit dem Softkey **Ok**. Um ein Leerzeichen einzufügen, drücken Sie die Taste .

## 6 Telefonieren

### Anruf annehmen

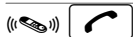

Anruf annehmen

### Anruf abweisen

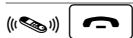

Anruf abweisen

### Gespräch beenden



Gespräch beenden

### Anrufen



Rufnummer eingeben

Löschen

Bei Falscheingabe letzte Ziffer löschen



Rufnummer wählen

### Anrufliste

Ihr Telefon speichert die zuletzt gewählten Rufnummern (**Wahlwiederholung**), die eingegangenen **Anrufe** und die **entgangene Rufnummern** in einer Anrufliste.



Anrufliste öffnen



Eintrag auswählen und Verbindung herstellen

### Rufnummern aus dem Telefonbuch wählen

Sie müssen Rufnummern im Telefonbuch gespeichert haben  Seite 27 und 42.



Telefonbuch öffnen



Eintrag auswählen und  
Verbindung herstellen

Haben Sie dem Eintrag mehrere Rufnummern zugewiesen, wählen Sie die gewünschte Nummer aus.

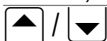

entsprechende Nummer  
auswählen



Verbindung herstellen

## Direktwahl

Sie müssen Rufnummern als Direktwahlnummer gespeichert haben Seite 65.

3 Sek. **M1**, **M2** oder **M3**

Direktwahl Taste drücken

## Einstellen der Hörerlautstärke

Sie können während eines Gesprächs die Lautstärke anpassen.

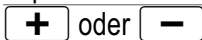

Gewünschte Lautstärke  
auswählen

## Freisprechen

Nutzen Sie diese Funktion, um den Gesprächspartner über den Lautsprecher zu hören.

Freispr.

Freisprechen einschalten

Freispr. aus

Freisprechen ausschalten

## Mikrofon im Mobilteil stummschalten

Sie können während eines Telefongesprächs das Mikrofon des Mobilteils aus- und einschalten.

## Telefonieren

---

Optionen

Menü öffnen

---

 /  Stumm

An

Mikrofon ausschalten  
(stummschalten)

---

Aus

Mikrofon einschalten

## Tastensperre

Die Tastensperre soll verhindern, dass versehentlich Funktionen ausgelöst werden.

3 Sek.  Tastensperre einschalten



Bei eingeschalteter Tastensperre können eingehende Anrufe wie gewohnt angenommen werden.

**M3**

und dann sofort



Tastensperre ausschalten

## Ruftonmelodie ausschalten

Sie können die Ruftonmelodie ausschalten.

3 Sek.  Ruftonmelodie ausschalten

3 Sek.  Ruftonmelodie einschalten

Klingelton für den aktuellen Anruf ausschalten

 3 Sek.  Ruftonmelodie ausschalten



Der Rufton ist beim nächsten eingehenden Anruf automatisch wieder aktiv.





## Während eines Gesprächs

**Optionen** Menü "Optionen" öffnen

Auf dieser Ebene erreichen Sie die Funktionen, die Sie während eines Gesprächs ausführen können:



### Halten

 /  **Halten** **Ok**

aktuelles Gespräch halten

 Wenn ein Gespräch gehalten wird, ändert sich dieser Menüpunkt in "Zurückholen".

Um das gehaltene Gespräch wieder aufzunehmen

 /  **Zurückholen** **Ok**

Gespräch fortführen

### Freisprechen



 /  **Freispr.** **An**

Freisprechen eingeschaltet

 /  **Freispr.** **Aus**

Freisprechen ausgeschaltet

### Neuer Anruf

 /  **Neuer Anruf** **Ok**

Funktion auswählen und aufrufen

Telefonnummer eingeben und anrufen

## Telefonieren

---



Das erste Gespräch wird gehalten.

### Telefonbuch

---



Telefonbuch

Ok

Telefonbuch öffnen und verwenden

### SMS

---



SMS

Ok

Menü öffnen und SMS schreiben, bearbeiten.

### DTMF-Töne<sup>1</sup>

---



DTMF

An

DTMF-Töne einschalten

Aus

DTMF-Töne ausschalten

<sup>1</sup> DTMF = Wahlverfahren TONWAHL, z. B.: Abfrage eines Anrufbeantworters im Telefonnetz.

## 7 Notruffunktion

Dieses Telefon ist mit einer komfortablen Notruffunktion ausgestattet. Es können bis zu 5 Rufnummern für einen Notruf eingetragen werden. Das Telefon schaltet in der Notruffunktion automatisch auf "Freisprechen", ein Alarm ertönt und auf dem Display kann eine Information angezeigt werden.



Wenn **keine** SIM-Karte installiert ist und Sie den Notrufschieber einschalten, wird automatisch die Notrufnummer 112 gewählt.

### Notrufnummern eintragen/löschen

So fügen Sie einen Eintrag aus dem Telefonbuch als Notrufnummer ein.



Jede Nummer, die Sie als Notrufnummer nutzen wollen, muss im Telefonbuch gespeichert sein.

Menü

Hauptmenü öffnen

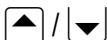

Notruffeinstellungen

Ok

Menü öffnen



Notrufnr. einstellen

Ok

Menü öffnen



Notrufnr. 1

bis

Notrufnr. 5

Ok

Speicherplatz wählen

## Notruffunktion

---

/

Telefonbuch öffnen und  
Eintrag auswählen

---

Sie können auch folgende Funktionen ausführen:

Eintrag anzeigen

Eintrag löschen

## Notruf senden an

Sie stellen ein, ob ein Notruf nur an die unter  
"Notrufnr. 1" eingetragene Nummer oder an alle ein-  
getragenen Notrufnummern gesendet werden soll.

---

Hauptmenü öffnen

---

/

Menü öffnen

---

/

Menü öffnen

---

/

Menü öffnen

---

/   oder

Einstellung wählen

## Notruffdauer einstellen

Sie stellen ein, wie lange bei einem Notruf versucht wird, den Teilnehmer zu erreichen. Nach Ablauf der gewählten Zeit wird die nächste Nummer gewählt.

Menü	Hauptmenü öffnen		
▲ / ▼	Notruffeinstellungen	Ok	
Menü öffnen			
▲ / ▼	Notruffdauer	Ok	
Menü öffnen			
▲ / ▼	Aus	oder	1 Min bis 5 Min Ok
Einstellung wählen			

## SOS-Nachricht eingeben

Wenn Sie einen Notruf auslösen, kann auf dem Display eine Information angezeigt werden.



Diese Information wird **nicht** als SMS versandt, sondern nur kurz auf dem Display Ihres Telefons angezeigt.

Menü	Hauptmenü öffnen		
▲ / ▼	Notruffeinstellungen	Ok	
Menü öffnen			
▲ / ▼	SOS-Nachricht vorbereiten	Ok	
SOS-Nachricht schreiben/ bearbeiten			

### 8 Notruffunktion-Beispiele

Anhand von zwei sinnvollen Beispielen soll die Notruffunktion erklärt werden.



Wenn **keine** SIM-Karte installiert ist und Sie den Notrufschafter einschalten, wird automatisch die Notrufnummer 112 gewählt.

### Notruf an eine Notrufzentrale

Die Nummer der Notrufzentrale muss im Telefonbuch gespeichert sein.



Eventuell müssen Sie sich bei einer Notrufzentrale registrieren lassen. Erkundigen Sie sich bei Ihrem Arzt oder Ihrer Kommune über entsprechende Angebote.

Führen Sie folgende Einstellung durch:

Menü

Hauptmenü öffnen



Notrufeinstellungen Ok

Menü öffnen



Notrufnr. einstellen Ok

Menü öffnen

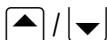

Notrufnr. 1 Ok



Speicherplatz 1 wählen





Aus Telefonbuch Ok



Telefonbuch öffnen

 /      
Notrufzentrale auswählen und bestätigen

 /  Notruf senden an:    
Menü öffnen

 /     Einstellung wählen und speichern

 /  Notrufdauer    
Menü öffnen

 /     Einstellung wählen und speichern

### Bei einem Notruf:

Das Telefon wählt die Nummer der Notrufzentrale und schaltet auf Freisprechbetrieb. Führen Sie jetzt das Gespräch. Sollte die Rufnummer der Notrufzentrale "besetzt" sein, werden automatisch bis zu drei weitere Anrufversuche durchgeführt.

### Notruf an mehrere Nummern

Die gewünschten Rufnummern müssen im Telefonbuch gespeichert sein (Verwandte/Freunde).  
Führen Sie folgende Einstellung durch:

## Notruffunktion-Beispiele

---

Menü

Hauptmenü öffnen

---

▲ / ▼ Notrufeinstellungen Ok

Menü öffnen

---

▲ / ▼ Notrufnr. einstellen Ok

Menü öffnen

---

▲ / ▼ Notrufnr. 1 Ok

Speicherplatz 1 wählen

---

▲ / ▼ Aus Telefonbuch Ok

Telefonbuch öffnen

---

▲ / ▼  Ok

Eintrag auswählen und bestätigen

---

Zurück

---

▲ / ▼ Notrufnr. 2 Ok

Speicherplatz 2 wählen (usw.)

---

▲ / ▼ Aus Telefonbuch Ok

Telefonbuch öffnen

---

▲ / ▼  Ok

weiteren Eintrag auswählen und bestätigen



Nachdem bis zu 5 Notrufnummern gewählt wurden

Zurück

▲ / ▼ Notruf senden an: Ok

Menü öffnen

▲ / ▼ Alle Ok Einstellung wählen und speichern

Zurück

▲ / ▼ Notrufdauer Ok

Menü öffnen

▲ / ▼ Aus Ok Einstellung wählen und speichern

### Bei einem Notruf:

Das Telefon wählt die 1. Notrufnummer und schaltet auf Freisprechbetrieb. Wenn die Verbindung hergestellt ist, führen Sie das Gespräch. Sollte die Rufnummer "besetzt" sein oder es meldet sich ein Anrufbeantworter, wird automatisch zur Wahl der nächsten Notrufnummer übergeleitet (ca. nach 1-2 Minuten).



Wenn für die Notrufdauer eine Zeit (1 Min. - 5 Min.) gewählt wurde, wird automatisch nach dieser Zeit die nächste Nummer gewählt. Ein eventuell bestehendes Gespräch wird dabei unterbrochen.

## 9 Notruffunktion starten/beenden

### Notruf starten

Schieben Sie den **Notrufschalter** nach oben. Bei entsprechender Einstellung ertönt die Sirene.

Das Telefon wählt die eingestellte Nummer und schaltet auf Freisprechbetrieb. Führen Sie jetzt das Gespräch. Je nach gewählten Einstellungen wird z. B. eine Wahlwiederholung oder eine Weiterschaltung zu anderen Nummern durchgeführt.



### Notruf beenden

Nach dem Gespräch oder zum Abbrechen des Notrufs müssen Sie den Notrufschalter wieder nach unten schieben und anschließend die Taste **M1** drücken. Sonst startet die Notrufautomatik erneut.

## 10 Telefonbuch

Im Telefonbuch des Telefons können Sie bis zu 500 Einträge (Namen mit mehreren dazugehörigen Rufnummern) speichern.

- Geben Sie bei allen Rufnummern immer die Vorwahl mit ein.
- Ist die Speicherkapazität erschöpft, zeigt das Display beim nächsten Speichern eine entsprechende Meldung. Für neue Einträge müssen Sie erst alte Einträge löschen.
- Die Telefonbucheinträge sind alphabetisch geordnet. Um direkt zum gewünschten

Telefonbucheintrag zu springen, drücken Sie den entsprechenden Anfangsbuchstaben. Um in den Einträgen manuell zu suchen, nutzen Sie die Tasten  / .



 Die Anzahl der Einträge, die Sie auf Ihrer SIM-Karte speichern können, erfahren Sie von Ihrem Provider.

- Einträge, die Sie auf der SIM-Karte gespeichert haben, sind vor dem Namen mit dem Symbol  gekennzeichnet.

## Namen eingeben

Zur Eingabe von Namen sind die Zifferntasten mit Buchstaben beschriftet. Durch Drücken der entsprechenden Taste können Buchstaben eingegeben werden. Informationen zu Eingabemethoden



 Seite 28.

	Leerzeichen eingeben
	Löschen
	Cursor bewegen

## Telefonbucheinträge erstellen

 Seite 27.

## Speichern im Stand-by-Modus

	Telefonnummer eingeben
	Menü öffnen

/   oder

Speicherort auswählen und bestätigen

---

Eingabemodus öffnen, Namen eingeben und bestätigen

---

/

Weiteres Eingabemenü auswählen und bestätigen

---

Vervollständigen Sie nach dem beschriebenen Ablauf die entsprechenden Angaben zu diesem Namen. Sind alle gewünschten Angaben eingetragen, dann

---

Telefonbucheintrag abschließen

---

oder

Einträge speichern oder werfen

---

## Einträge im Telefonbuch ändern, bearbeiten oder löschen

---

Hauptmenü öffnen

---

/

Telefonbuch auswählen und bestätigen

▲ / ▼ Suchen Ok

Untermenü auswählen und bestätigen

Suchen Sie den gewünschten Eintrag, wie am Anfang dieses Kapitels beschrieben.

Optionen Menü öffnen

Sie können hier folgende Funktionen ausführen:

Ansehen Eintrag anzeigen

Bearbeit. Eintrag bearbeiten

Löschen Eintrag löschen

Kopieren Eintrag kopieren  
(SIM ↔ Telefon)

Verschieben Eintrag verschieben  
(SIM ↔ Telefon)

Mitteilung senden SMS senden

Visitenkarte senden Visitenkarte senden

Führen Sie die Funktionen aus und bestätigen diese abschließend.

Alle Einträge bearbeiten oder löschen

Menü Hauptmenü öffnen

▲ / ▼ Telefonbuch Ok

Telefonbuch auswählen und bestätigen

Sie können hier weitere Funktionen ausführen:

Alle löschen

Alle Einträge löschen  
(SIM oder Telefon)

Alle kopieren

Alle Einträge kopieren  
(SIM oder Telefon)

Führen Sie die Funktionen aus und bestätigen Sie diese abschließend.

## Gruppen

Sie können Ihre Einträge verschiedenen Gruppen zuordnen. Gruppen können ein- oder ausgeblendet werden, um eine bessere Übersicht im Telefonbuch zu erreichen. Sie können den Gruppen unterschiedliche Klingeltöne zuordnen.

Einer Gruppe einen Eintrag zuweisen

---

Menü

Hauptmenü öffnen

---



Telefonbuch

Ok

Telefonbuch auswählen und  
bestätigen

---



Anrufergruppe

Ok

Menü auswählen und  
bestätigen

---



Familie

Ok

Gruppe auswählen und  
bestätigen

▲ / ▼ Mitgliederliste Ok

Mitgliederliste auswählen und bestätigen

Wenn in der Mitgliederliste noch kein Eintrag vorhanden ist, steht Ihnen nur der Menüpunkt **Hinzuf.** zur Verfügung.

▲ / ▼  Hinzuf.

Eintrag aus dem Telefonbuch wählen und hinzufügen

Wenn in der Mitgliederliste bereits Einträge vorhanden sind, drücken Sie den Softkey **Optionen**. Anschließend stehen Ihnen die Möglichkeiten **Hinzuf.** oder **Löschen** zur Verfügung.

Gruppenname und Ton ändern

Menü Hauptmenü öffnen

▲ / ▼ Telefonbuch Ok

Telefonbuch auswählen und bestätigen

▲ / ▼ Anrufergruppe Ok

Menü auswählen und bestätigen

▲ / ▼ Familie Ok

Gruppe auswählen und bestätigen

Bearbeit.

um den Gruppennamen zu ändern oder

---

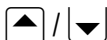

Ton zuordnen

Ändern

um einen anderen Ruf ton zu wählen

---

## Einstellungen

---

Menü

Hauptmenü öffnen

---



Telefonbuch

Ok

Telefonbuch auswählen und bestätigen

---



Einstellungen

Ok

Menü auswählen und bestätigen

---

Sie können hier folgende Funktionen ausführen

Speicherstatus

Der Status für SIM und Telefon wird angezeigt

Felder

Wählen Sie, welche Felder im Telefonbuch angezeigt werden sollen

Meine Visitenkarte

um diese anschließend

Meine Visitenkarte bearbeiten

zu bearbeiten oder

Meine Visitenkarte senden

zu senden



## 11 Anrufliste

Ihnen steht eine Anrufliste zur Verfügung.  
Ihr Telefon speichert die zuletzt gewählten, angenommenen und entgangenen Rufnummern.

 Wenn eine Rufnummer mit einem Eintrag in Ihrem Telefonbuch übereinstimmt, so wird der dazugehörige Name angezeigt.

Angezeigte Symbole für

gewählte Anrufe 

angenommene Anrufe 

entgangene Anrufe 

Aus Anrufliste heraus anrufen



Anrufliste öffnen



Eintrag auswählen und anrufen

Details anzeigen

Öffnen Sie die Anrufliste.



Eintrag auswählen und Details aufrufen

Optionen

Menü öffnen

## Anrufliste

---

Sie können hier folgende Funktionen ausführen:

Löschen

Eintrag löschen

Speich.

Eintrag speichern  
(SIM oder Telefon)

Anruf

Eintrag anrufen

Bearbeit.

Eintrag bearbeiten

Alle löschen

Anrufliste löschen

Führen Sie die Funktionen aus und bestätigen Sie diese abschließend.







## 12 SMS

 Es werden eventuell nicht alle angebotenen Funktionen von jedem Provider unterstützt. Wenden Sie sich für detaillierte Informationen an Ihren Mobilfunk-Serviceprovider vor Ort.

### SMS-Einstellungen



 Die Verteilung von SMS-Nachrichten erfolgt über ein Service-Center. Wenn Sie SMS-Textnachrichten versenden und empfangen möchten, müssen Sie eine Service-Center-Nummer in Ihr Telefon einprogrammieren. In der Regel hat Ihr Serviceprovider diese Einrichtung bereits vorgenommen.

So navigieren Sie zum Menü "SMS-Einstellungen".

Menü	Hauptmenü öffnen
 /  Mitteilungen	Ok Menü auswählen und bestätigen
 /  Mitteilungseinstellungen	Ok Menü auswählen und bestätigen
 /  SMS-Einstellungen	Ok Menü auswählen und bestätigen

## SMS-Service-Center

Navigieren Sie zum Menü "SMS-Einstellungen".

 /  SMS-Einstellungen **Ok**

Menü auswählen und bestätigen

---

 /  Nummer **Bearbeit.**

Menü auswählen und bestätigen

---



 **Ok**

MSC-Nummer eingeben oder bearbeiten und Einstellungen speichern

## Gültigkeit

Hier können Sie festlegen, wie lange versucht werden soll, eine gesendete Nachricht zuzustellen.

Navigieren Sie zum Menü "SMS-Einstellungen".

 /  SMS-Einstellungen **Ok**

Menü auswählen und bestätigen

---

 /  Gültigkeit **Ändern**

Menü auswählen und bestätigen

---

 /  Maximum **Ok**

Dauer auswählen und bestätigen

## Einstellung

### Sendebericht

Wählen Sie “Sendebericht - An“, um nach dem Senden einer SMS eine entsprechende Bestätigung zu erhalten.

### Antwortpfad

Wählen Sie “Antwortpfad - An“, um beim Senden einer SMS den Antwortpfad Ihres Providers mit zu senden. Details hierzu erfahren Sie bei Ihrem Provider.

Navigieren Sie zum Menü “SMS-Einstellungen”.



 / 
 

Menü auswählen und bestätigen

<input type="text" value="Sendebericht"/>	Ein- oder Ausschalten
<input type="text" value="Antwortpfad"/>	Ein- oder Ausschalten

## Speicherstatus

Navigieren Sie zum Menü “SMS-Einstellungen”.

 / 
 

Menü auswählen und bestätigen



Die belegten und freien Speicherplätze für das Telefon und die SIM-Karte werden angezeigt.

## SMS erstellen



Eine Mitteilung kann bis zu 612 Zeichen, einschließlich Leerzeichen enthalten.

Menü

Hauptmenü öffnen



Mitteilungen **Ok**

Menü auswählen und bestätigen



Mitteilung schreiben **Ok**

Menü auswählen und bestätigen



Verfassen Sie Ihren Text.



Informationen zu Eingabemethoden  
 Seite 28.

Senden

Menü öffnen

Sie können hier verschiedene Funktionen ausführen

Nur senden **Ok**



oder **Suchen**

Nummer eingeben oder aus dem Telefonbuch auswählen

Speichern und senden **Ok**



oder **Suchen**

Nummer eingeben oder aus dem Telefonbuch auswählen.  
 Die SMS wird im Ordner "Ausgang" gespeichert.

Speich.

Ok

Die SMS wird im Ordner  
"Ausgang" gespeichert.

An mehrere Empfänger

Ok

Es können mehrere  
Empfänger aus dem  
Telefonbuch ausgewählt  
werden.

An Gruppe

Ok

Die SMS wird an alle  
Mitglieder dieser Gruppe  
versandt.

Führen Sie die Funktionen aus und bestätigen Sie diese abschließend.

## Gesendete und empfangene SMS



Eingehende SMS werden durch einen von Ihnen eingestellten Klingelton signalisiert. Auf dem Display wird "Neue Mitteilung!" angezeigt. Softkey "Lesen" drücken, um die Nachricht anzuzeigen.

Empfangene SMS werden im Ordner "Eingang" gespeichert.

Gesendete SMS werden wie die Entwürfe im Ordner "Ausgang" gespeichert.

Gespeicherte SMS bearbeiten

Menü

Hauptmenü öffnen

---

▲ / ▼    
Menü auswählen und bestätigen

---

▲ / ▼  /    
Menü auswählen und bestätigen

---

▲ / ▼    
SMS auswählen und bestätigen

---

Menü öffnen

---

Sie können hier ggf. folgende Funktionen ausführen:

Nummer, von der die SMS  
gesendet wurde, antworten

SMS an eine andere Nummer  
weiterleiten

SMS senden

SMS bearbeiten

SMS löschen

/   
SMS kopieren

/   
SMS verschieben

Alle SMS löschen

Alle SMS kopieren



(SIM oder Telefon)

Alle verschieben

Alle SMS verschieben  
(SIM oder Telefon)

Nummer verwenden

Nummer, von der die SMS  
gesendet wurde, verwenden

Führen Sie die Funktionen aus und bestätigen Sie diese abschließend.

## 13 Voice Mail



Es werden eventuell nicht alle angebotenen Funktionen von jedem Provider unterstützt. Wenden Sie sich für detaillierte Informationen an Ihren Mobilfunk-Serviceprovider vor Ort. Eventuell handelt es sich hierbei um kostenpflichtige Dienste.

Um "Voice Mail"<sup>1</sup> nutzen zu können, müssen Sie eine entsprechende Rufnummer in Ihr Telefon einprogrammieren. In der Regel hat Ihr Serviceprovider diese Einrichtung bereits vorgenommen.

### Einrichten von Voice Mail

Menü

Hauptmenü öffnen

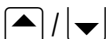

Mitteilungen

Ok

Menü auswählen und bestätigen



Mitteilungseinstellungen

Ok

Menü auswählen und bestätigen



Voice Mail

Ok

Menü auswählen und bestätigen

<sup>1</sup> Voice Mail, auch Mailbox genannt  
(Anrufbeantworter im Mobilfunknetz)

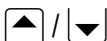

Leer

Bearbeit.

Menü auswählen und  
Bearbeitung einleiten



Wenn bereits eine Nummer vorhanden ist,  
wird diese statt "Leer" angezeigt.



Ok

Voice Mail Nummer eingeben  
oder bearbeiten und  
speichern

Sie können im Menü "Voice Mail" auch diese Funk-  
tionen ausführen.

Löschen

Ok

Die Voice Mail Nummer wird  
gelöscht

Verbinde zu Voice Mail

Ok

Die Voice Mail Nummer wird  
gewählt.

Führen Sie die Funktionen aus und bestätigen Sie  
diese abschließend.

## Abhören der Voice Mail

Navigieren Sie, wie zuvor beschrieben, zum Menü-  
punkt "Verbinde zu Voice Mail" und drücken den

Softkey **Ok** oder

halten **1**

Die Verbindung zu "Voice Mail" wird hergestellt und  
Sie können Nachrichten abhören.

## 14 Services



Es werden eventuell nicht alle angebotenen Funktionen von jedem Provider unterstützt. Wenden Sie sich für detaillierte Informationen an Ihren Mobilfunk-Serviceprovider vor Ort. Eventuell handelt es sich hierbei um kostenpflichtige Dienste.

So navigieren Sie zum Menü "Anrufeinstellungen".

---

Menü

Hauptmenü öffnen

---



Telefoneinstellung

Ok

Menü auswählen und bestätigen

---



Anrufeinstellungen

Ok

Menü auswählen und bestätigen

---

### Anrufweiterleitung

Mit den nachfolgenden Funktionen können Sie eingehende Anrufe an zugewiesene Rufnummern umleiten.

Navigieren Sie zum Menü "Anrufweiterleitung".

---



Anrufweiterleitung

Ok

Menü auswählen und bestätigen

Wählen Sie

Alle Weiterleitungen aufheben

um alle Anrufumleitungen aufzuheben

Wählen Sie die gewünschten Einstellungen zur Anrufweiterleitung aus

Alle Anrufe

Wenn nicht erreichbar

Wenn keine Antwort

Wenn beschäftigt

und wählen Sie dann

Aktivieren   oder Suchen

Nummer eingeben oder aus dem Telefonbuch auswählen. Die Anrufumleitung ist aktiv.

Deaktivieren  Entsprechende Anrufumleitung ist deaktiviert

Status  Aktuelle Einstellung anzeigen

## Rufnummernsperre

Mit den nachfolgenden Funktionen können Sie Beschränkungen der ein- und abgehenden Anrufe vornehmen.

Navigieren Sie zum Menü "Anrufeinstellungen".

▲ / ▼ Rufnummernsperre Ok

Menü auswählen und bestätigen

Folgen Sie der Menüstruktur ☞ Seite 86.

### Netzpasswort ändern

Dieses Dienstmerkmal muss beim Netzbetreiber angefordert werden. Dieser stellt dann den entsprechenden Zahlencode zur Verfügung.

Navigieren Sie zum Menü "Anrufeinstellungen".

---

▲ / ▼ Rufnummernsperre Ok

Menü auswählen und bestätigen

---

▲ / ▼ Passwort ändern Ok

Menü auswählen und bestätigen

Folgen Sie der Menüstruktur ☞ Seite 88.

### Anklopfen

Diese Funktion benachrichtigt Sie während eines Gesprächs, dass ein weiterer Anrufer versucht Sie zu erreichen.

Navigieren Sie zum Menü "Anrufeinstellungen".

---

▲ / ▼ Anklopfen Ok

Menü auswählen und bestätigen

Folgen Sie der Menüstruktur ☞ Seite 86.

## Automatische Wahlwiederholung

Wenn diese Funktion aktiviert ist, wird eine automatische Wahlwiederholung eingeleitet, wenn die gewählte Nummer "besetzt" ist.

Navigieren Sie zum Menü "Anrufeinstellungen".



Menü auswählen und bestätigen

Folgen Sie der Menüstruktur  Seite 88.

## SIM Toolkit

Ihr Mobiltelefon unterstützt SIM Toolkit<sup>1</sup>.

 Informationen zu STK-Verwendung, Gebührentarif, Daten und Angebote erhalten Sie bei Ihrem SIM-Karten-Serviceprovider.

Menü Hauptmenü öffnen



Menü auswählen und bestätigen

Führen Sie die Funktionen aus und bestätigen diese abschließend.

<sup>1</sup> **Sim Toolkit (STK)**  
(Informationsdienste Ihres Netzbetreibers)

## Broadcast Nachrichten

Ihr Mobiltelefon unterstützt den Empfang von Broadcast<sup>1</sup> Nachrichten.



Informationen zu Broadcast Nachrichten, Gebührentarif, Daten und Angebote erhalten Sie bei Ihrem SIM-Karten-Serviceprovider.

Menü

Hauptmenü öffnen



Mitteilungen

Ok

Menü auswählen und bestätigen



Mitteilungseinstellungen

Ok

Menü auswählen und bestätigen

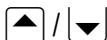

Broadcast Nachricht

Ok

Menü auswählen und bestätigen

Folgen Sie der Menüstruktur Seite 76.

<sup>1</sup> Broadcast, auch **CB = Cell Broadcast** genannt (Informationsdienste Ihres Netzbetreibers)







## 15 Einstellungen

### Direktwahltasten

Auf den Direktwahltasten **M1**, **M2** oder **M3** können Rufnummern gespeichert werden, die durch Gedrückthalten der entsprechenden Taste direkt gewählt werden  Seite 31.

 Jede Nummer, die Sie als Direktwahlnummer nutzen wollen, muss im Telefonbuch gespeichert sein.

So speichern Sie Rufnummern auf eine Direktwahltaaste:

Menü	Hauptmenü öffnen
 /  M1/M2/M3 einstellen	Ok Menü auswählen und bestätigen
 /  M2 Rufnummer	Ok Direktwahltaaste auswählen und bestätigen

Wählen Sie

Ansehen	um die Nummer anzuzeigen
Aus Telefonbuch	um einen Eintrag aus dem Telefonbuch zu wählen zu speichern

## Einstellungen

---

Löschen

um eine gespeicherte  
Nummer zu löschen

Führen Sie die Funktionen aus und bestätigen Sie diese abschließend.

## Uhr und Alarm

In diesem Menü können Sie Datum, Uhrzeit und Alarme einstellen und anpassen.

So erreichen Sie das Menü:

Menü

Hauptmenü öffnen

---





Uhr & Alarm

Ok

Menü auswählen und  
bestätigen

Folgen Sie der Menüstruktur  Seite 79.

## Kalender

In diesem Menü wird Ihnen das aktuelle Kalenderblatt angezeigt. Sie können andere Tage auswählen und Einträge in der Aufgabenliste verwalten. Zum Navigieren in der Kalenderanzeige nutzen Sie die Tasten  / .

So erreichen Sie das Menü:

Menü

Hauptmenü öffnen

---



Kalender









Ok

Menü auswählen und  
bestätigen

Folgen Sie der Menüstruktur  Seite 82.

## Blinkendes Tastenfeld

In diesem Menü wählen Sie, ob die Beleuchtung des Tastenfelds bei eingehenden Anrufen blinken soll.

Menü	Hauptmenü öffnen
 / 	Telefon <span style="border: 1px solid black;">einstellung</span> <span style="background-color: #cccccc;">Ok</span>
	Menü auswählen und bestätigen
 / 	Anrufe <span style="border: 1px solid black;">instellungen</span> <span style="background-color: #cccccc;">Ok</span>
	Menü auswählen und bestätigen
 / 	blinkendes Tasten <span style="border: 1px solid black;">feld</span> <span style="background-color: #cccccc;">Ändern</span>
	Menü auswählen und bestätigen
 / 	An oder Aus <span style="background-color: #cccccc;">Ok</span>
	Einstellung auswählen und bestätigen

## Netzeinstellungen

Netzauswahl: In diesem Menü können Sie andere Mobilfunknetze als die Ihres Netzbetreibers auswählen. Dafür müssen jedoch entsprechende Vereinbarungen bestehen.

Bevorzugte Netze: Sie können von der SIM-Karte vorgegebene Mobilfunknetze auswählen und bearbeiten. Um die Priorität zu ändern, nutzen Sie die

## Einstellungen

---

Tasten  / .



Es werden eventuell nicht alle angebotenen Funktionen von jedem Provider unterstützt. Wenden Sie sich für detaillierte Informationen an Ihren Mobilfunk-Serviceprovider vor Ort. Eventuell handelt es sich hierbei um kostenpflichtige Dienste.

Menü

Hauptmenü öffnen

---

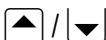

Telefoneinstellung **Ok**

Menü auswählen und bestätigen

---



Netzeinstellungen **Ok**

Menü auswählen und bestätigen

---

Netzauswahl

oder

Bevorzugte Netze

Folgen Sie der Menüstruktur  Seite 88.









## Navigationstasten

Sie können den Zifferntasten 2 bis 9 verschiedene Menüpunkte des Telefons zuweisen. Halten Sie die entsprechende Taste länger als 3 Sekunden gedrückt, wird das entsprechende Menü geöffnet.

---

Menü

Hauptmenü öffnen

-  /  **Telefon**einstellung **Ok**  
 Menü auswählen und bestätigen
- 
-  /  **Navigationstaste festlegen 2-9** **Ok**  
 Menü auswählen und bestätigen
- 
-  /  **Taste 4** **Bearbeit.**  
 gewünschte Taste auswählen und bestätigen
- 
-  /  **Kalender** **Ok**  
 gewünschtes Menü auswählen und bestätigen

Folgen Sie der Menüstruktur  Seite 89.



Im obigen Beispiel wird der Kalender aufgerufen, wenn die Taste **4**, im Bereitschaftsmodus länger als 3 Sekunden gedrückt wird.

## Sicherheitseinstellungen

In diesem Menü legen Sie fest, welche Funktionen des Telefons oder der SIM-Karte durch ein Passwort/PIN geschützt werden sollen. PIN und Passwort können geändert werden.





PIN und PIN2 erhalten Sie mit der SIM-Karte. Weitere Informationen hierzu erhalten Sie bei Ihrem SIM-Karten-Provider.

**Menü**

Hauptmenü öffnen

## Einstellungen

---

 /  Telefoneinstellung

Menü auswählen und  
bestätigen

---

 /  Sicherheitseinstellungen

Menü auswählen und  
bestätigen

---

### Hauptmenüsperre

 Werkseitig ist das Passwort 1122. Ist diese Sperre aktiviert, gelangen Sie nur nach der Eingabe des Passworts in das Hauptmenü.

### SIM Sperre

 Das Passwort erhalten Sie mit Ihrer SIM-Karte. Wenn Sie die SIM-Sperre deaktivieren, brauchen Sie beim Einschalten des Telefons keine PIN eingeben.  
Es wird empfohlen, die SIM-Sperre eingeschaltet zu lassen, um unbefugten Personen die Nutzung Ihres Telefons zu erschweren.

### Telefonsperre

 Werkseitig ist das Passwort 1122. Ist diese Sperre aktiviert, müssen Sie nach dem Einschalten des Telefons erst das Passwort für die Telefonsperre und anschließend die PIN eingeben.

Passwort ändern

ändern der Passwörter/PIN

Folgen Sie der Menüstruktur  Seite 89 und 90.

### Telefoneinstellung

So navigieren Sie zum Menü "Telefoneinstellung".

Menü

Hauptmenü öffnen

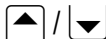

Telefoneinstellung

Ok

Menü auswählen und  
bestätigen

### Displayeinstellungen

In diesem Menü passen Sie das Display des Telefons auf Ihr persönliches Profil an.

Navigieren Sie zum Menü "Telefoneinstellung".

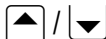

Displayeinstellungen

Ok

Menü auswählen und  
bestätigen

### Wählen Sie

Sprache

um die Displaysprache  
einzustellen

Begrüßungstext

um den Text zu bearbeiten,  
der beim Einschalten des  
Telefons angezeigt wird

Bildschirmschoner

um einen Bildschirmschoner  
auszuwählen und einzustellen

## Einstellungen

---

Kontrast

um den Kontrast des Displays einzustellen

---

LCD Hintergrundbeleuchtung

um die Helligkeit und die Beleuchtungsdauer der Hintergrundbeleuchtung einzustellen

---

Schriftgröße

um die Schriftgröße "Klein" oder "Groß" zu wählen

---

Dateimanager

um Ordner und Audio- und Bilddateien zu verwalten

---

Folgen Sie der Menüstruktur  Seite 83 und 84.

### Audioeinstellungen

In diesem Menü passen Sie die Töne des Telefons auf Ihr persönliches Profil an.

Navigieren Sie zum Menü "Telefonieinstellung".

---

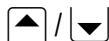

Audioeinstellungen

Ok

Menü auswählen und bestätigen

---

Wählen Sie

Ruftoneinstellung

um für die verschiedenen Signalisierungen entsprechende Ruftöne auszuwählen



Lautstärke einstellen

um für die verschiedenen Signalisierungen die Lautstärke der Ruftöne auszuwählen

---

Anrufsignalisierung

um auszuwählen, ob Sie mit einem Rufton oder per Vibration über einen Anruf informiert werden möchten

---

Notrufton

um auszuwählen, ob bei einem Notruf das Telefon eine Alarmsignal-Sirene ausgeben soll

Folgen Sie der Menüstruktur  Seite 84 und 85.

### Automatische Tastensperre

Sie können das Telefon so einstellen, dass die Tastensperre nach einer gewissen Zeit im Bereitschaftsmodus automatisch aktiviert wird.

Navigieren Sie zum Menü "Telefoneinstellung".

---



Automatische Tastensperre

Ok

Menü auswählen und bestätigen

---

Wählen Sie

Keine

Ok

die Automatik ist deaktiviert oder

## Einstellungen

---

(z. B.)   die Tastensperre wird nach dem gewählten Wert automatisch aktiviert

### Werkseinstellung

Das Telefon wird auf die Werkseinstellungen zurückgesetzt.

Werkseinstellungen  Seite 95.

Navigieren Sie zum Menü "Telefon-einstellung".

---



Menü auswählen und bestätigen

Folgen Sie der Menüstruktur  Seite 90.





Werkseitig ist das Passwort 1122.

## 16 Menüstruktur

### Hauptmenü

In das Hauptmenü gelangen Sie, wenn Sie die Taste

**M1** = **Menü** drücken. Danach wählen Sie mit den Tasten / einen Menüpunkt aus und bestätigen Ihre Auswahl.

Weitere Informationen zum Menü und zur Bedienung  Kapitel 4.

### Mitteilungen

Mitteilung schreiben	
	
	Nur senden
	Speichern und senden
	Speich.
	An mehrere Empfänger
	An Gruppe
Eingang	
Ausgang	



## Menüstruktur

---

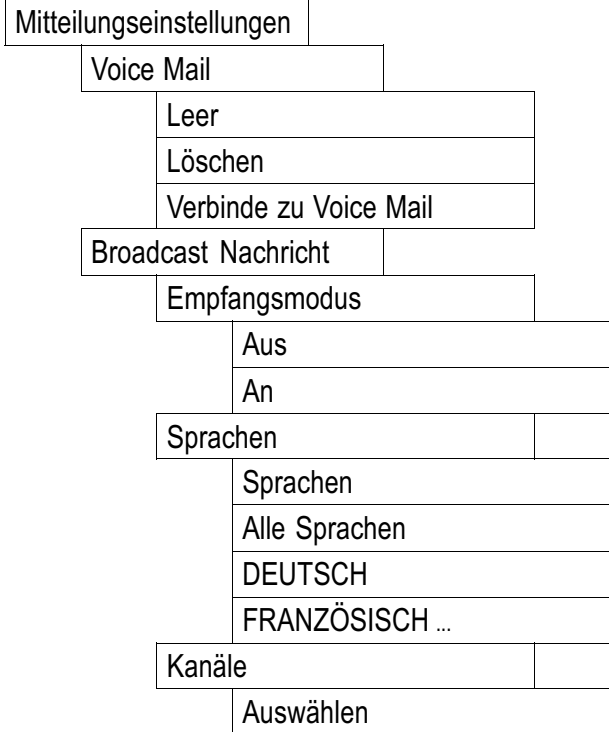

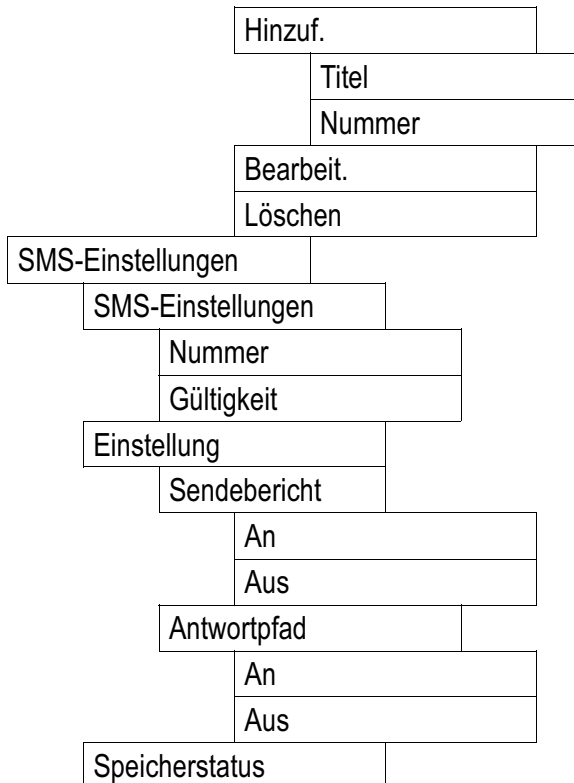

### M1/M2/M3 einstellen

---

M1 Rufnummer	
	Ansehen
	Aus Telefonbuch
	Löschen
M2 Rufnummer	
	Ansehen
	Aus Telefonbuch
	Löschen
M3 Rufnummer	
	Ansehen
	Aus Telefonbuch
	Löschen

## Uhr & Alarm

Zeit & Datum	
Zeitzone wählen	
Zeit/Datum einstellen	
Format	
	(12/24 Stundenformat)
	(diverse Datumsformate)
Alarm	
(1, 2 oder 3 auswählen)	
	Aus/An
	(Alarmzeit stellen)
	Einmal/Täglich/Wöchentlich
Datum und Zeit anzeigen	
Aus/An	

## Telefonbuch

---

Suchen	
Neuer Eintrag	
	SIM/Telefon
	Name
	Telefonnummer
	Tel. zuhause
	Firmenname
	Email-Adresse
	Tel. dienstlich
	Faxnummer
	Ton zuordnen
	Anrufergruppe
Alle löschen	
	SIM/Telefon
Alle kopieren	
	SIM/Telefon





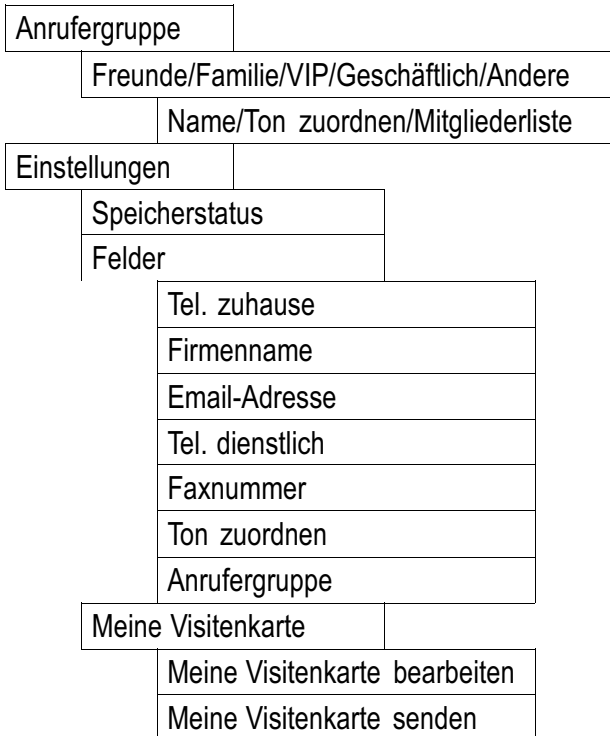

### Notrufeinstellungen

---

Notrufnr. einstellen	
----------------------	--

Notrufnr. 1 - 5	
-----------------	--

Ansehen/Aus Telefonbuch/Löschen	
---------------------------------	--

Notruf senden an:	
-------------------	--

Alle/Eine	
-----------	--

Notrufdauer	
-------------	--

Aus/1-5 Min	
-------------	--

SOS-Nachricht vorbereiten	
---------------------------	--



### Kalender

---

Aufgaben anzeigen	
-------------------	--

Gehe zu Datum	
---------------	--

## Telefoneinstellung

Displayeinstellungen

Sprache

DEUTSCH/ENGLISCH/  
FRANZÖSISCH/ITALIENISCH/...

Begrüßungstext

Aus/An

Bildschirmschoner

Einstellungen

Aus/5 Sek-1 Min

Auswählen

(diverse Bilder)

Kontrast

1-8

LCD Hintergrundbe-  
leuchtung

Helligkeit

Beleuchtungsdauer

5 Sek-1 Min



## Menüstruktur

---

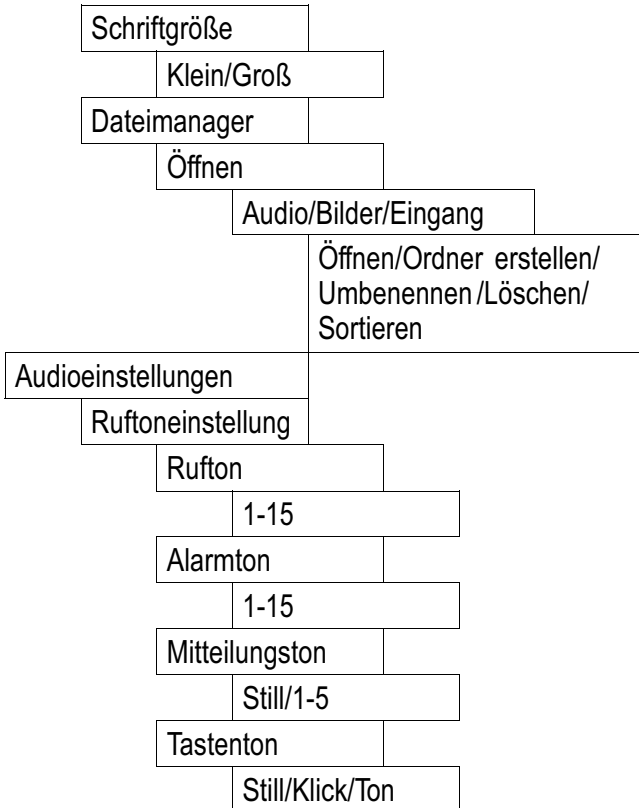

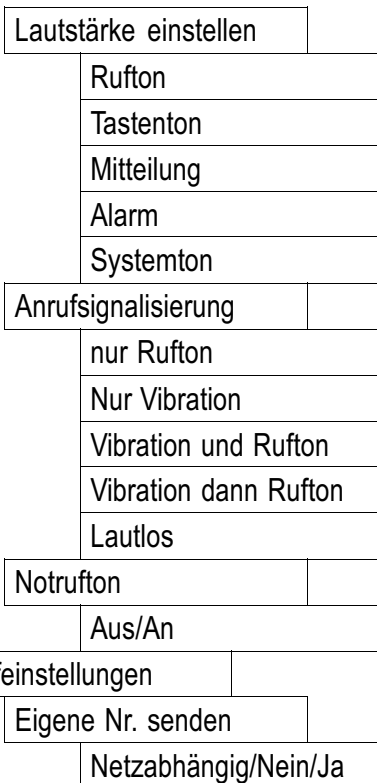

## Menüstruktur

---

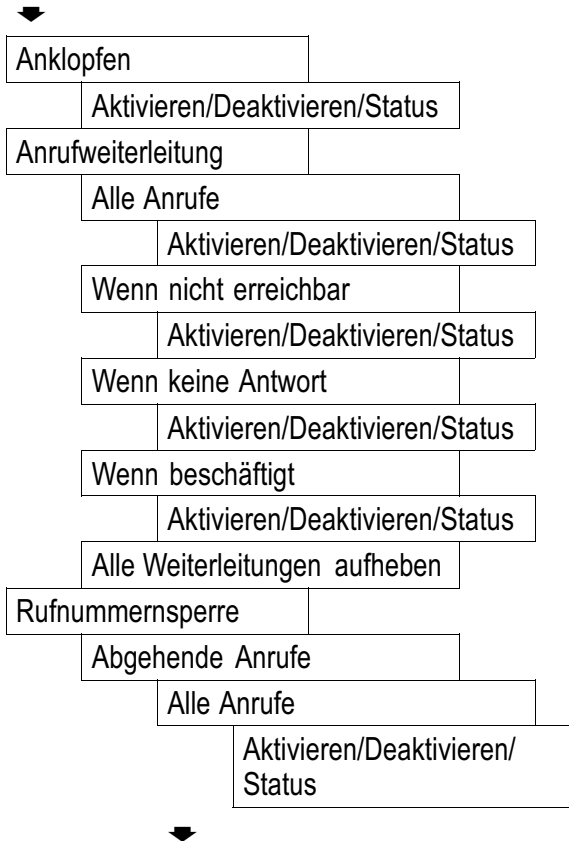



Internationale Anrufe

Aktivieren/Deaktivieren/  
Status

Internationale Anrufe  
außer Heimnetz

Aktivieren/Deaktivieren/  
Status

Eingehende Anrufe

Alle Anrufe

Aktivieren/Deaktivieren/  
Status

Wenn Roaming

Aktivieren/Deaktivieren/  
Status

Alle aufheben

Passwort:



## Menüstruktur

---



Passwort ändern

Altes Passwort:

Neues Passwort:

Wiederholen:

Automatische Wahlwiederholung

Aus/An

blinkendes Tastenfeld

Aus/An

Netzeinstellungen

Netzauswahl

Neue Suche

Netz auswählen

Auswahlmodus

Automatisch/Manuel

Bevorzugte Netze

(Netz auswählen)

Von Liste auswählen





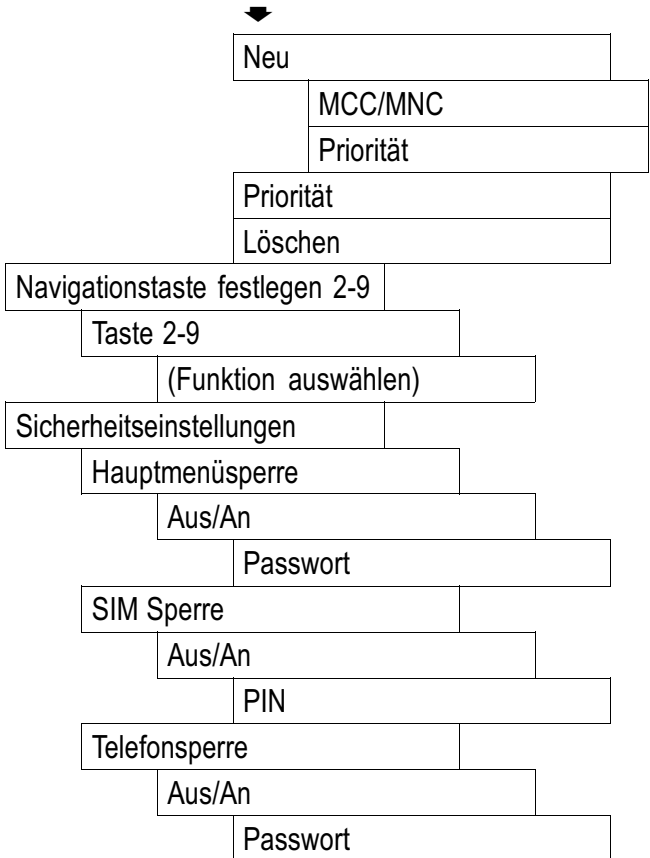

## Menüstruktur

---

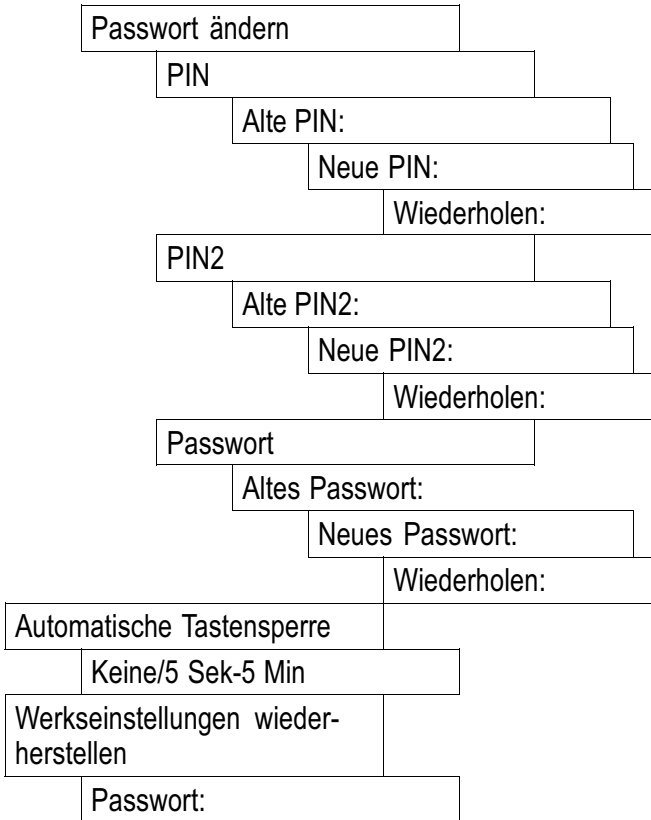

## SIM Toolkit

(Provider abhängiges Menü)

## 17 Falls es Probleme gibt

### Service-Hotline

Haben Sie Probleme mit Ihrem Telefon, kontrollieren Sie zuerst die folgenden Hinweise. Bei technischen Problemen können Sie sich an unsere Service-Hotline unter Tel. 0900 00 1675 innerhalb der Schweiz (Kosten Swisscom bei Drucklegung: CHF 2.60/min) wenden. Bei Garantieansprüchen wenden Sie sich an Ihren Fachhändler. Die Garantiezeit beträgt 2 Jahre.

### Fragen und Antworten

Fragen	Antworten
Das Telefon lässt sich nicht einschalten.	<ul style="list-style-type: none"> <li>- Es ist kein Akku eingelegt.</li> <li>- Der Akku ist nicht geladen.</li> </ul>
Das Display ist beim Einschalten des Telefons "gesperrt".	<ul style="list-style-type: none"> <li>- Benutzen Sie die PUK zum Entsperren der SIM-Karte. Wenden Sie sich an Ihren Service-Provider.</li> </ul>

## Falls es Probleme gibt

---

Es wird keine Signalstärke angezeigt.

- Keine Netzverbindung. Das Telefon befindet sich möglicherweise an einem Ort ohne Netzdienst. Begeben Sie sich an einen anderen Ort oder wenden Sie sich an Ihren Service-Provider.

Die Tastatur funktioniert überhaupt nicht oder nur sehr langsam.

- Die Betriebsgeschwindigkeit des Displays ist bei niedrigen Temperaturen verlangsamt. Dies ist normal. Versuchen Sie es an einem wärmeren Ort.

Bei einigen Funktionen wird eine Meldung im Display angezeigt, dass die Ausführung/Verwendung nicht möglich ist .

- Viele Funktionen können erst verwendet werden, nachdem der Dienst beantragt wurde. Wenden Sie sich für weitere Details an Ihren Service-Provider.

## Falls es Probleme gibt

Kein Display während des Ladevorgangs.	<ul style="list-style-type: none"><li>- Der Akkustand ist sehr niedrig oder das Telefon wird außerhalb des empfohlenen Temperaturbereichs (0° - 45° C) betrieben. Warten Sie einige Minuten oder bringen Sie das Telefon an einen wärmeren Ort. Starten Sie den Ladevorgang erneut.</li></ul>
Keine Verbindung zum Mobilfunknetz.	<ul style="list-style-type: none"><li>- Wenden Sie sich an Ihren Service-Provider.</li></ul>
Es wird die Meldung "SIM einlegen" auf dem Display angezeigt.	<ul style="list-style-type: none"><li>- Stellen Sie sicher, dass die SIM-Karte korrekt eingelegt ist. Wenden Sie sich ggf. an Ihren Service-Provider.</li></ul>
Der Akku kann nicht geladen werden oder ist innerhalb kürzester Zeit leer.	<ul style="list-style-type: none"><li>- Der Akku ist defekt.</li><li>- Laden Sie das Telefon 4 Stunden lang.</li></ul>

# 18 Technische Eigenschaften

## Technische Daten

<b>Merkmal</b>	<b>Wert</b>
Standard	<b>GSM</b> <sup>1</sup> 900, 1800 MHz Dualband
Abmessungen	50 x 128 x 16,5 mm (B x H x T)
Gewicht	< 100 g inkl. Akku
Stromversorgung	Eingang: 100-240 V, 50-60 Hz, 0,2 A Ausgang: Mini-USB 5 V, 800 mA
Akku	Model: BP-75LI 3,7 V, 750 mAh
Stand-by-Zeit	Bis zu 170 h
Max. Gesprächsdauer	Bis zu 120 h
Display	1,77" Monochrome, Auflösung 128 x 128
SMS	Standard SMS

<sup>1</sup> **GSM** = Standard für Mobiltelefone.

## Technische Eigenschaften

Zulässige Umgebungstemperatur	0 °C bis 40 °C
Zulässige relative Luftfeuchtigkeit	30 % bis 75 %



Technische Änderungen vorbehalten!

## Werkseinstellungen

Die Werkseinstellungen werden über das Menü wiederhergestellt. Auf Seite 90 finden Sie die Position im Menü.

M1, M2, M3	Leer
Zeitzone wählen	Zürich
Zeit & Datum-Format	24 h
	TT/MM/JJJJ
Datum und Zeit anzeigen	An
Felder	Name
	Telefonnummer
	Tel. zuhause
	Firmenname
	Email-Adresse
	Tel. dienstlich

## Technische Eigenschaften

Mitteilungseinstellungen	Sendebericht - Aus
	Antwortpfad - Aus
	Gültigkeit - 1 Tag
Sprache	DEUTSCH
Bildschirmschoner	Aus
Ruftoneinstellung	Rufton - 10
	Alarmton - 4
	Mitteilungston - 1
	Tastenton - Ton
Lautstärke einstellen	Rufton - 5
	Alarmton - 5
	Mitteilungston - 5
	Tastenton - 5
	Systemton - 5
Anrufsignalisierung	nur Rufton
Notrufton	An
Navigationstaste festlegen 2-9	2 - Sprache
	3 - Zeit & Datum
	4 - Alarm
	5 - Anrufeinstellungen
	6 - M1/M2/M3 einstellen



## Technische Eigenschaften

	7 - Eingang
	8 - Kalender
	9 - Schriftgröße
Hauptmenüsperre	Aus
Automatische Tastensperre	Aus
Notruf senden an:	Alle
Notrufdauer	Aus

### Konformitätserklärung

Dieses Gerät erfüllt die Anforderungen der EU-Richtlinie:

1999/5/EG Richtlinie über Funkanlagen und Telekommunikationsendeinrichtungen und die gegenseitige Anerkennung ihrer Konformität. Die Konformität mit der o. a. Richtlinie wird durch das CE-Zeichen auf dem Gerät bestätigt.



Für die komplette Konformitätserklärung nutzen Sie bitte den kostenlosen Download von unserer Website [www.switel.com](http://www.switel.com).

### 19 SAR-Informationen

Informationen zu Funkfrequenzemissionen und den spezifischen Absorptionsraten (**SAR** = **S**pecific **A**bsorption **R**ate).

Bei der Entwicklung dieses Mobiltelefons wurden die einschlägigen Sicherheitsstandards für Funkfrequenzemissionen berücksichtigt. Diese Grenzwerte basieren auf wissenschaftlichen Richtlinien und beinhalten eine Sicherheitsmarge, um die Sicherheit aller Personen zu gewährleisten, unabhängig von Alter und Gesundheitszustand.

Die auf den Richtlinien zu den Funkfrequenzemissionen angegebenen Werte basieren auf einer Maßeinheit Namens SAR. Die Ermittlung von SAR-Werten erfolgt mit standardisierten Methoden, bei denen das Telefon in allen verwendeten Frequenzbändern mit höchster Energieleistung arbeitet.

Obwohl es bei den SAR-Werten verschiedener Telefonmodelle zu Unterschieden kommen kann, wurden jedoch alle Modelle zur Einhaltung der relevanten Richtlinien zu Funkfrequenzemissionen entwickelt.

Für Bewohner von Ländern, die wie die Europäische Union den von der ICNIRP (International Commission on Non-Ionizing Radiation Protection) empfohlenen SAR-Grenzwert übernommen haben, der bei 2W/Kg (gemittelt über 10 Gramm Gewebe) liegt, gelten die folgenden Informationen:

Der höchste gemessene SAR-Wert, gemittelt über 10 g Gewebe, betrug für dieses Mobiltelefon bei der Nutzung am Ohr  $< 0,526 \text{ W/kg}$ .

## 20 Pflegehinweise / Garantie

### Pflegehinweise

- Reinigen Sie die Gehäuseoberflächen mit einem weichen und fusselfreien Tuch.
- Verwenden Sie keine Reinigungs- oder Lösungsmittel.

### Garantie

SWITEL Geräte werden nach den modernsten Produktionsverfahren hergestellt und geprüft. Ausgesuchte Materialien und hoch entwickelte Technologien sorgen für einwandfreie Funktion und lange Lebensdauer. Ein Garantiefall liegt nicht vor, wenn die Ursache einer Fehlfunktion des Geräts bei dem Mobilfunknetzbetreiber/Provider liegt. Die Garantie gilt nicht für die in den Produkten verwendeten Batterien, Akkus oder Akkupacks. Die Garantiezeit beträgt 24 Monate, gerechnet vom Tage des Kaufs.

Innerhalb der Garantiezeit werden alle Mängel, die auf Material- oder Herstellungsfehler zurückzuführen sind, kostenlos beseitigt. Der Garantieanspruch erlischt bei Eingriffen durch den Käufer oder durch Dritte.

Schäden, die durch unsachgemäße Behandlung oder Bedienung, natürliche Abnutzung, durch falsches Aufstellen oder Aufbewahren, durch unsachgemäßen Anschluss oder Installation sowie

durch höhere Gewalt oder sonstige äußere Einflüsse entstehen, fallen nicht unter die Garantieleistung. Wir behalten uns vor, bei Reklamationen die defekten Teile auszubessern, zu ersetzen oder das Gerät auszutauschen. Ausgetauschte Teile oder ausgetauschte Geräte gehen in unser Eigentum über. Schadenersatzansprüche sind ausgeschlossen, soweit sie nicht auf Vorsatz oder grober Fahrlässigkeit des Herstellers beruhen.

Sollte Ihr Gerät dennoch einen Defekt innerhalb der Garantiezeit aufweisen, wenden Sie sich bitte unter Vorlage Ihrer Kaufquittung ausschließlich an das Geschäft, in dem Sie Ihr SWITEL Gerät gekauft haben. Alle Gewährleistungsansprüche nach diesen Bestimmungen sind ausschließlich gegenüber Ihrem Fachhändler geltend zu machen. Nach Ablauf von zwei Jahren nach Kauf und Übergabe unserer Produkte können Gewährleistungsrechte nicht mehr geltend gemacht werden.

# Stichwortverzeichnis

---

## 21 Stichwortverzeichnis

### A

- Abweisen, 30
- Akkuladezustand, 14
- Akkustandswarnung, 16
- Alarm, 66
- Ändern, 44
- Anklopfen, 62
- Anruf abweisen, 30
- Anrufannahme, 30
- Anrufeinstellungen, 60, 67, 71
- Anrufen, 30
- Anrufliste, 30, 49
- Anrufweiterleitung, 60
- Audioeinstellungen, 72
- Aufladen, 14
- Auflegen, 30
- Ausschalten, 11
- Automatische Tastensperre, 73
- Automatische  
Wahlwiederholung, 63

### B

- Barcodeaufkleber, 10
- Bearbeiten, 44
- Bedienelemente, 18
- Bedienung, 22
- Bereitschaftsmodus, 25
- Broadcast Nachrichten, 64

### D

- Datum, 17
- Direktwahl, 31
- Direktwahltasten, 65
- Display, 23
- Displayeinstellungen, 71
- Displaysprache, 17
- Displaysymbole, 23
- DTMF, 34

### E

- Eingabemethoden, 28
- Einschalten, 11
- Energiesparmodus, 25
- Entgangene Anrufe  
zurückrufen, 30
- Erstellen, 27

### F

- Fehlerbehebung, 91
- Fragen und Antworten, 91
- Freisprechen, 31, 33

### G

- Garantie, 100
- Gespräch beenden, 30
- Gruppen, 46

# Stichwortverzeichnis

---

## H

Halten, 33  
Hauptmenü, 75  
Hörerlautstärke, 31

## I

Inbetriebnahme, 10  
Interpunktion und  
Sonderzeichen, 29

## K

Kalender, 66  
Konformitätserklärung, 97

## L

Löschen, 44

## M

Menüstruktur, 75  
Mikrofonstummuschaltung, 31  
Multitap, 29

## N

Namenseingabe, 43  
Navigationstasten, 68  
Netzeinstellungen, 67  
Netzpasswort, 62  
Neuer Anruf, 33  
Notruf an eine Notrufzentrale, 38  
Notruf an mehrere Nummern, 39  
Notruf beenden, 42  
Notruf senden an, 36  
Notruf starten, 42  
Notrufdauer einstellen, 37  
Notruffunktion, 35  
Notruffunktion  
starten/beenden, 42  
Notruffunktion-Beispiele, 38  
Notrufnummer  
eintragen/löschen, 35

## P

Passwörter, 11  
Pflegehinweise, 100  
PIN-/PIN2-Code, 11  
Probleme, 91  
PUK-/PUK2-Code, 11

# Stichwortverzeichnis

---

## R

Rückruf, 30  
Ruflisten Details, 49  
Rufnummernsperrung, 61  
Rufmelodie, 32

## S

SAR-Informationen, 98  
Schreibweisen, 22  
Schriftgröße, 72  
Service-Hotline, 91  
Services, 60, 65  
Sicherheitseinstellungen, 69  
Sicherheitshinweise, 6  
SIM Toolkit, 63  
SIM-Karte, 12  
SMS, 34, 51  
SMS erstellen, 54  
SMS-Einstellungen, 51  
Softkeys, 25  
SOS-Nachricht eingeben, 37  
Speichern, 27  
Stummschaltung, 31  
Symbole, 23

## T

Tastensperre, 32  
Technische Daten, 94  
Telefonbuch, 30, 34, 42  
Telefonbucheinträge, 27  
Telefonbucheinträge  
    erstellen, 43  
Telefonereinstellungen, 71  
Telefonieren, 30  
Texteingabe, 43  
Texteingabemethoden, 29  
Tipps rund um den Akku, 16

## U

Uhr, 66  
Uhrzeit, 17

## V

Verpackungsinhalt, 10  
Voice Mail, 58

## W

Wählen, 30  
Wahlwiederholung, 30  
Während eines Gesprächs, 33  
Werkseinstellung, 74  
Werkseinstellungen, 95



---

1	Consignes de sécurité . . . . .	107
2	Mettre votre téléphone en service . . .	111
3	Équipement de l'appareil . . . . .	119
4	Introduction . . . . .	123
5	Méthodes de saisie . . . . .	130
6	Téléphoner . . . . .	132
7	Fonction d'appel d'urgence . . . . .	137
8	Exemples de fonction d'appel d'urgence . . . . .	140
9	Commence/terminer la fonction d'appel d'urgence . . . . .	145
10	Répertoire . . . . .	146
11	Liste d'appels . . . . .	153
12	SMS . . . . .	154
13	Voice Mail . . . . .	161
14	Services . . . . .	163
15	Paramètres . . . . .	168
16	Structure du menu . . . . .	178
17	En cas de problèmes . . . . .	194
18	Caractéristiques techniques . . . . .	197
19	Informations SAR . . . . .	200
20	Remarques d'entretien / Garantie . . .	202
21	Index . . . . .	204

## 1 Consignes de sécurité

Lisez très attentivement ce mode d'emploi.



Pour éviter tout risque d'étouffement, éloignez des enfants toute pellicule d'emballage et de protection.

### Utilisation conforme aux prescriptions

Ce téléphone est adéquat pour téléphoner à l'intérieur d'un réseau de téléphonie mobile. Toute autre utilisation est considérée comme non conforme à l'usage. Les modifications ou changements effectués par l'utilisateur ne sont pas autorisés. N'ouvrez en aucun cas l'appareil et ne tentez aucune réparation vous-même.

### Domaine d'emploi

- **N'utilisez pas** le téléphone dans des secteurs interdits.
- Débranchez le téléphone quand vous vous trouvez à proximité d'appareils médicaux (par ex. dans des hôpitaux).
- Ne vous servez pas du téléphone dans les stations-service ou à proximité de carburants ou de produits chimiques.
- Avant d'utiliser le téléphone dans un avion, renseignez-vous auprès de la compagnie aérienne pour savoir si vous pouvez vous servir du téléphone mobile.

### Généralités

- Évitez la fumée, la poussière, les vibrations, les produits chimiques, l'humidité, la grande chaleur ou l'ensoleillement direct. Votre téléphone n'est pas étanche ; gardez-le au sec.
- Employez exclusivement les accessoires d'origine et les piles rechargeables d'origine. N'essayez pas de raccorder d'autres produits.
- Si vous désirez raccorder le téléphone à d'autres appareils, lisez le mode d'emploi de cet appareil pour obtenir des informations détaillées concernant la sécurité. N'essayez pas de raccorder des accessoires incompatibles.
- Les réparations ne doivent être effectuées que par du personnel qualifié du service après-vente.
- Sur tous les téléphones portatifs, il peut y avoir des interférences pouvant altérer la performance.
- Maintenez votre téléphone et ses accessoires hors de portée des enfants.
- La carte SIM peut être retirée. Attention ! Les petits enfants peuvent éventuellement l'avaler.
- La sonnerie est reproduite via le haut-parleur. Prenez d'abord la communication et amenez ensuite le téléphone à votre oreille. Vous éviterez ainsi que votre oreille subisse un éventuel dommage.
- Quand vous vous déplacez en voiture ou à

bicyclette, n'utilisez le téléphone qu'avec une installation mains-libres. Assurez vous que votre sécurité n'est pas perturbée par l'utilisation du téléphone. Respectez impérativement les consignes légales et spécifiques au pays.

- A tout porteur de stimulateur cardiaque, il est recommandé de tenir l'appareil à une distance d'au moins 15 cm pour éviter toute perturbation éventuelle. Vous ne devez pas non plus porter le téléphone dans votre poche intérieure quand celui-ci est allumé. Quand vous passez une communication, tenez le téléphone à l'oreille opposée au stimulateur cardiaque. Éteignez immédiatement le téléphone quand vous sentez ou supposez un trouble.
- Ce téléphone est compatible avec les prothèses auditives. Si vous portez une prothèse auditive, vous devez tout de même vous renseigner auprès de votre médecin ou de votre fabricant de prothèses auditives sur les troubles pouvant être causés par les téléphones portables.
- En cas d'urgence, ne vous fiez pas uniquement au téléphone portable. Pour des raisons techniques, il est impossible de garantir une liaison stable et permanente avec le réseau en toute circonstance.

### Bloc secteur



**Attention** : N'utilisez que le bloc secteur fourni avec l'appareil, d'autres pouvant endommager votre téléphone. Ne bloquez pas l'accès au bloc secteur par des meubles ou d'autres objets.

### Piles rechargeables



**Attention** : Ne jetez jamais les piles rechargeables dans le feu. N'utilisez que des piles rechargeables du même type !

### Élimination

Si vous ne voulez plus vous servir de votre appareil, veuillez l'apporter au centre de collecte de l'organisme d'élimination des déchets de votre commune (par ex. centre de recyclage). L'icône ci-contre signifie que vous ne devez en aucun cas jeter votre appareil dans les ordures ménagères! D'après la loi relative aux appareils électriques et électroniques, les propriétaires d'appareils usagés sont tenus de mettre tous les **appareils électriques et électroniques** usagés dans un collecteur séparé.



Éliminez les **piles rechargeables** auprès d'un revendeur spécialisé ainsi que dans des centres de collecte qui tiennent à votre disposition les collecteurs appropriés correspondants.



Éliminez les **matériaux d'emballage** conformément au règlement local.

## 2 Mettre votre téléphone en service

### Remarques concernant la sécurité



**Attention** : Avant de mettre votre appareil en service, lisez impérativement les consignes de sécurité mentionnées au chapitre 1.

### Vérifier le contenu de l'emballage

Les éléments suivants font partie de la livraison :

1 téléphone mobile	1 mode d'emploi
1 pile rechargeable lithium-ion	1 bloc secteur enfichable

### L'autocollant à code à barres dans votre téléphone

Les autocollants portant un code barre contiennent des informations importantes comme par exemple le numéro de série de votre téléphone. Ne les enlevez pas.

### Mots de passe

Ce téléphone mobile permet d'utiliser des mots de passe. Activez les mots de passe afin que personne ne puisse accéder sans votre autorisation à vos données enregistrées. Si vous avez activé ces options, l'accès à certaines fonctions, comme par ex. le répertoire, n'est possible qu'après la saisie du mot

## Mettre votre téléphone en service

---

de passe correct.

### Code PIN- & PIN2

Le **code PIN** (**P**ersonal **I**dentify **N**umber) et le code PIN2 sont des numéros de 4 à 8 positions. Votre opérateur vous fournit le code PIN et le code PIN2 en même temps que la carte SIM.

### Code PUK & PUK2

Le **code PUK** (**P**ersonal **U**nblocking **K**ey) et le code PUK2 sont des numéros de 4 à 8 positions. Vous n'en avez besoin que si vous avez, trois fois de suite, fait une erreur de saisie du code PIN de votre carte SIM et que la carte SIM est bloquée. Votre opérateur vous fournit le code PUK et le code PUK2 en même temps que la carte SIM.

## Allumer et éteindre le combiné

Vous pouvez éteindre le combiné pour épargner les piles rechargeables.

---

3 sec. 

Éteindre le combiné

---

3 sec. 

Allumer le combiné

## Installer la carte SIM



Il est possible d'avaler des petites pièces !

La carte SIM peut être retirée.

Les petits enfants peuvent éventuellement l'avaler.



## Mettre votre téléphone en service



Même si la carte SIM n'est pas installée, vous pouvez composer le numéro d'appel d'urgence 112.

Si vous branchez l'interrupteur d'appel d'urgence, ce numéro sera automatiquement composé !

Éteignez le téléphone.



Veillez à ce que la carte SIM ne soit pas pliée ou rayée. Évitez tout contact avec l'eau, la saleté ou les charges électriques.

Poussez vers le bas le couvercle du compartiment à piles rechargeables du téléphone tout en exerçant une forte pression. Soulevez complètement le couvercle du compartiment à piles rechargeables du téléphone.

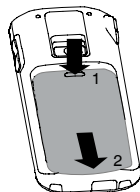

Si une pile rechargeable est insérée, retirez-la.

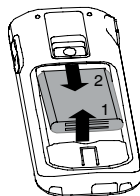

## Mettre votre téléphone en service

Poussez la carte SIM, les contacts dorés vers le bas, en l'adaptant au support de carte SIM incrusté.

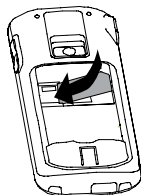

Insérez la pile rechargeable. Les contacts dorés de la piles rechargeables doivent être orientés vers le haut et vers la gauche. Appuyez légèrement sur le bout inférieur de la pile rechargeable jusqu'à ce qu'elle s'enclenche.

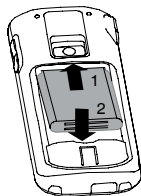

Reposez le couvercle du compartiment à piles sur le téléphone. Poussez le couvercle du compartiment à piles vers le haut jusqu'à ce qu'il s'enclenche.

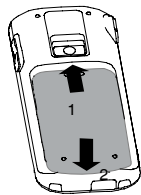

## Recharger la pile rechargeable



Avant de charger la pile rechargeable, assurez-vous qu'elle est correctement insérée. N'enlevez pas la pile rechargeable pendant que le téléphone se charge. Cela peut endommager celui-ci.



Lors de la première mise en service, chargez la pile rechargeable pendant **au moins** 10 heures. Certaines piles rechargeables n'atteignent leur puissance totale qu'au bout de plusieurs cycles complets de chargement / de déchargement.

### Chargement via le mini-raccordement USB

Ouvrez la protection USB du téléphone et branchez le câble du chargeur dans la prise mini-USB.

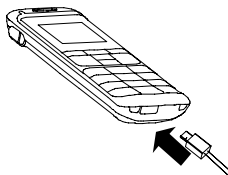

Raccordez le chargeur comme représenté sur le croquis. Pour des raisons de sécurité, n'utilisez que le chargeur fourni avec l'appareil.

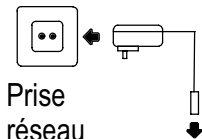

Le **niveau de chargement actuel des piles** s'affiche comme suit à l'écran :



Plein



Moyen



Faible



Vide



Plusieurs secondes peuvent s'écouler jusqu'à ce que votre téléphone affiche le chargement.

Vous pouvez utiliser votre téléphone pendant le chargement.

Vous pouvez également charger votre téléphone via le PC. À cet effet, raccordez le téléphone avec le PC via un mini-câble USB homologué. Le chargement via le PC dure plus longtemps que le chargement avec le chargeur.



Utilisez uniquement le mini-câble USB homologué du fabricant de téléphone. L'emploi d'autres câbles peut annuler la garantie.

## Avertissement de niveau de pile rechargeable

Si la charge de la pile est faible, l'écran affiche le messages suivant.

 Chargez la pile rechargeable.

En cas de charge très faible de la pile, il est possible que l'éclairage de fond ne fonctionne pas ou que certaines fonctions ne soient pas disponibles.

 Chargez la pile rechargeable.

Si la charge de la pile descend au-dessous du niveau minimum, le téléphone s'éteint automatiquement.

## Conseils autour de la pile rechargeable

Utilisez uniquement les piles rechargeables, les câbles et les chargeurs homologués du fabricant car, sinon, la pile rechargeable peut être endommagée.

Ne pontez pas la pile rechargeable. Laissez toujours la pile rechargeable dans le téléphone pour éviter tout court-circuit inadvertant des contacts de la pile.

Maintenez les contacts de pile propres et exempts de saleté.

La pile rechargeable peut être chargée et déchargée des centaines de fois mais sa durée de vie est toutefois limitée. Remplacez la pile rechargeable quand la puissance de la pile rechargeable a nettement baissé.

## **Paramétrer la langue de l'écran**

Saisissez la langue correspondante. Suivez la structure de menu  page 186

Les langues allemand, français et anglais sont disponibles.

## **Régler la date et l'heure**

Réglez la date et l'heure. Suivez la structure de menu  page 182

### 3 Equipement de l'appareil

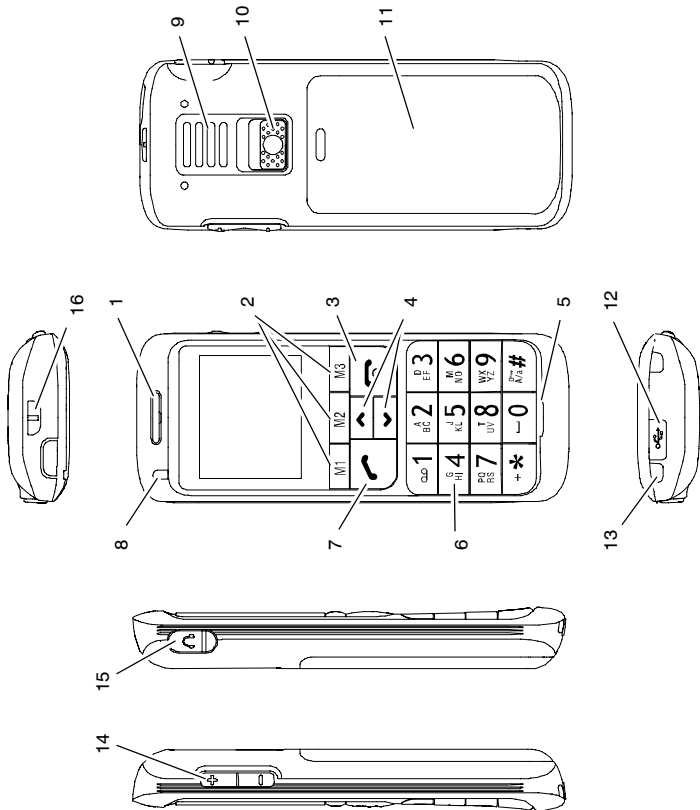







## Équipement de l'appareil

---

- 1 Écouteur
- 2 Touches de sélection directe / touches programmables (softkeys)
- 3 Touche marche/arrêt, touche de raccroché
- 4 Touche vers le haut / vers le bas
- 5 Microphone
- 6 Pavé numérique
- 7 Touche de communication
- 8 Diode électroluminescente
- 9 Haut-parleur pour le mode mains-libres
- 10 Interrupteur d'appel d'urgence
- 11 Couvercle du compartiment à pile rechargeable
- 12 Mini-raccordement USB avec protection
- 13 Contacts de chargement
- 14 Réglage du volume
- 15 Prise de casque
- 16 Œillet de fixation

Dans ce mode d'emploi, les touches de votre téléphone seront représentées par la suite par des icônes standardisées. Il peut y avoir de légères différences entre les icônes des touches de votre téléphone et celles utilisées ici.



- 
- 2 **M1** **M2** **M3** Touches de sélection directe /  
Touches programmables  
À l'aide des touches de  
sélection directe, vous pouvez  
composer directement des  
numéros associés à ces  
touches en appuyant sur une  
touche et en la maintenant  
appuyée.  
**M1** **M3** sont également  
des touches programmables  
☞ page 127.
- 
- 3  Touche marche/arrêt, touche de raccroché  
Allumer et éteindre l'appareil.  
Annuler l'opération courante.  
Terminer la communication ou  
la refuser.
- 
- 4   Touche vers le haut / vers le bas  
Naviguer dans les menus  
 Ouvrir le menu  
 Ouvrir le répertoire
- 
- 7  Touche de communication  
Prendre un appel ou passer  
une communication.  
Ouvrir la liste d'appels.
- 
- 8 LED  
Indique l'état de  
fonctionnement du téléphone.

## Équipement de l'appareil

---

9 Haut-parleur pour écouter votre correspondant si l'appareil se trouve en mode mains-libres. L'annonce d'appel d'urgence est reproduite à voix haute via ce haut-parleur.



---

12  Mini-raccordement USB avec protection  
Raccorder la fiche USB.

---

13 Contacts de chargement —

---

14   Réglage du volume  
Régler le volume sonore.



---

15  Prise de casque  
Raccorder un casque.  
L'écouteur, le haut-parleur et le microphone sont désactivés. Vous écoutez et vous parlez uniquement via le casque.

 N'utilisez l'appareil qu'avec les casques autorisés. Si vous vous servez d'autres casques, un endommagement des appareils/casques ne peut pas être exclu.

16  Œillet de fixation Fixer la sangle de fixation (ne fait pas partie du contenu de la livraison).

## Touches à fonctions spéciales

Mode	Maintenir appuyée 	Maintenir appuyée 
Mode veille	Activer/désactiver le réglage d'appel "Silencieux"	Activer le verrouillage du clavier
Appel entrant	Activer le réglage d'appel "Silencieux" seulement pour cet appel	











Maintenir appuyée 

La connexion avec votre messagerie se fait et vous pouvez écouter les messages  page 161.













## 4 Introduction

Dans ce chapitre, vous trouverez des informations de base vous expliquant comment vous servir du mode d'emploi et du téléphone.

## Mode de représentation dans le mode d'emploi







Visualisation	Description
	Visualisation des touches
	Appuyer brièvement sur la touche représentée
2 sec. 	Appuyer 2 secondes sur la touche représentée
Maintenir appuyée 	Maintenir appuyée la touche représentée
	Saisir des chiffres ou des lettres
	Le téléphone sonne
	Visualisation des indications sur l'écran
Par exemple 	Visualisation de symboles d'écran
	Appuyer sur la touche programmable  page 127

## Icônes et textes à l'écran du combiné

Icône	Description
	Affichage de la capacité de la pile rechargeable. Segments en déplacement la pile rechargeable se recharge.
	Intensité du signal du réseau
	Alarm1 et/ou Alarm2 sont activées
	Un casque est raccordé
	Le verrouillage du clavier est activé  page 134.
	Une communication "roaming" <sup>1</sup> est passée
	Vous téléphonez.
	De nouveaux appels se trouvent dans la liste d'appels  page 153.
	Vous avez un nouveau <b>SMS</b> <sup>2</sup>  Seite 154

<sup>1</sup> Communications Roaming : Communications émises à l'étranger ou reçues depuis l'étranger et facturées à des tarifs spéciaux.

<sup>2</sup> **SMS: Short Message Service** = Service pour l'envoi de messages courts.

	Le microphone est réglé sur silencieux  page 134.
	Pas de signalisation d'appel / silencieux est activé
	Seul le signal d'appel est activé
	Seul le vibreur est activé
	D'abord le vibreur, ensuite la sonnerie est activée
	Vibreur et sonnerie sont activés

### Mode veille

Toutes les descriptions dans ce mode d'emploi partent du principe que le téléphone se trouve en mode veille. Vous parvenez au mode veille en appuyant plusieurs fois, le cas échéant, sur la touche . Éventuellement, vous devez désactiver le verrouillage du clavier.

### Mode économie d'énergie

Après avoir été quelque temps en mode veille, le téléphone passe au mode économie d'énergie. L'écran n'est maintenant plus éclairé. Appuyez sur une touche quelconque pour activer le mode veille.

## Touches programmables



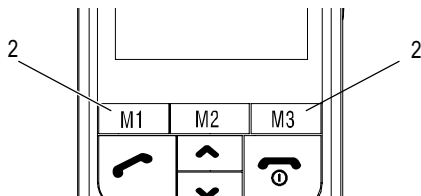





Les touches programmables **M1** (2) et **M3** (2) correspondent à différentes fonctions dans les différents menus. Ce mode d'emploi fait référence à ces touches selon le texte apparaissant sur l'écran au-dessus de chacune d'elles.



Touche	En mode veille	Dans le menu
<b>M1</b>	- Ouvrir le menu principal	- Diverses fonctions
<b>M3</b>	- Déclencher la libération du verrouillage du clavier	- Diverses fonctions

### Navigation dans le menu

Vous pouvez accéder à toutes les fonctions via différents menus. La structure de menu vous montre comment accéder à la fonction désirée  page 178.



















Menu	(M1)	Ouvrir le menu principal
 / 		Sélectionner le sous-menu désiré
OK	(M1)	Ouvrir le sous-menu
 / 		Sélectionner la fonction désirée
OK		Ouvrir la fonction
 / 	OK	Sélectionner le paramétrage désiré
		Saisir des chiffres ou des lettres via le pavé numérique
M1	(Softkey)	Confirmer les saisies
M3	(Softkey)	Reculer d'une position
		Annuler les opérations de programmation et de sauvegarde et retourner en mode veille

### Créer des enregistrements dans le répertoire - exemple

L'exemple **Créer des enregistrements du réper-**



**toire** vous explique ici comment naviguer dans les menus et effectuer des paramétrages. Pour tous les paramétrages, procédez comme dans cet exemple.

Menu	Ouvrir le menu principal
 /  Répertoire	 Sélectionner le sous-menu et confirmer
 /  Nouvel enregistrement	 Sélectionner le sous-menu et confirmer
 /  SIM	ou  Téléphone
	 Sélectionner l'emplacement pour l'enregistrement et confirmer
 Éditer	  
	Ouvrir le mode de saisie, saisir le nom et confirmer
 /  Tél. maison	 Sélectionner un autre menu de saisie et confirmer
 	Ouvrir le mode de saisie, saisir le numéro et confirmer



Éditer

Sélectionner un autre menu de saisie et confirmer

Après le déroulement décrit, complétez les données correspondant à ce nom. Quand toutes les données désirées sont saisies, alors

---

Effectué

OK

Terminer l'enregistrement du répertoire

---

Mémoriser?

Oui

ou Pas

Sauvegarder les enregistrements ou les rejeter

## 5 Méthodes de saisie

Pour la saisie de texte, des lettres figurent sur les touches numériques.

Votre téléphone vous offre différentes méthodes pour effectuer la saisie du texte. Celles-ci sont utilisées pour créer ou éditer des contacts dans le répertoire, pour rechercher des noms dans le répertoire ou pour rédiger des messages SMS.



Chaque méthode n'est pas toujours disponible selon le contexte.

## Méthodes de saisie de texte

### Multitap

Pour saisir un texte en mode Multitap, appuyez sur la touche équipée du groupe correspondant de lettres / de caractères. Si vous avez besoin du premier caractère du groupe, appuyez une fois sur la touche. Si vous avez besoin du deuxième caractère, appuyez deux fois sur la touche etc.



Pour saisir une autre lettre se trouvant sur la même touche, appuyez sur la lettre correspondante. Attendez env. 2 sec. et saisissez ensuite la lettre suivante.

ABC

Majuscules Multitap

abc

Minuscules Multitap

123

Chiffres



Pour passer d'un mode de saisie à l'autre, appuyez sur la touche **#**.

### Ponctuation et caractères spéciaux

En mode d'édition, appuyez sur la touche **\***.

L'interponction et les caractères spéciaux s'affichent. Sélectionnez à l'aide des touches **▲** / **▼** le caractère désiré et acceptez-le avec la touche programmable **OK**. Pour insérer un espace, appuyez sur la touche **0**.

## 6 Téléphoner

### Prendre un appel

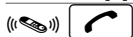

Prendre l'appel

### Refuser l'appel

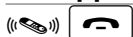

Refuser l'appel

### Terminer la communication



Terminer la communication

### Appeler



Saisir le numéro d'appel

Effacer

En cas d'erreur de saisie,  
effacer le dernier chiffre



Composer le numéro

### Liste d'appels

Votre téléphone enregistre les derniers numéros composés (**répétition automatique des derniers numéros**), les **appels** entrés et les **numéros d'appel manqués** dans une liste d'appels.







Ouvrir la liste d'appels





Sélectionner l'enregistrement  
et établir la communication

## Composer des numéros d'appel à partir du répertoire

Vous devez avoir enregistré des numéros dans le répertoire  page 128 et 146.

	Ouvrir le répertoire
 /  	Sélectionner l'enregistrement et établir la communication

Si vous avez attribué plusieurs numéros d'appel à l'enregistrement, sélectionnez le numéro de votre choix.

 / 	Sélectionner le numéro correspondant
	Établir la communication



## Sélection directe

Vous devez avoir enregistré des numéros d'appel comme numéros de sélection directe  page 168.

3 sec. <b>M1</b> , <b>M2</b> ou <b>M3</b>	Apuyer sur la touche de sélection directe
---	---

## Régler le volume sonore de l'écouteur

Vous pouvez adapter le volume sonore pendant une communication.

 ou 	Sélectionner le volume sonore désiré
--	--------------------------------------

### Mode mains-libres

Utilisez cette fonction pour entendre le correspondant par l'intermédiaire du haut-parleur.

---

**Mains libr.** Activer le mode mains-libres

---

**Mains libr. désact.** Débrancher le mode mains-libres

---

### Régler le microphone du combiné en mode muet

Pendant une communication, vous pouvez activer et désactiver le microphone du combiné.

---

**Options** Ouvrir le menu

---

 /  **Micro coupé**

**Marche** Désactiver le microphone (le régler sur muet)

---

**Arrêt** Activer le microphone

---

### Verrouillage du clavier

Le verrouillage du clavier doit empêcher que des fonctions soient activées par inadvertance.

---

3 sec.  Activer le verrouillage du clavier



Lorsque le verrouillage du clavier est activé, vous pouvez comme d'habitude réceptionner des appels entrants.

**M3** et immédiatement après **#**

Désactiver le verrouillage du clavier

## Désactiver la mélodie d'appel

Vous pouvez désactiver la mélodie d'appel.

3 sec. **\*** Désactiver la mélodie d'appel

3 sec. **\*** Activer la mélodie d'appel

Désactiver la sonnerie pour l'appel actuel

 3 sec. **\*** Désactiver la mélodie d'appel



 La sonnerie est automatiquement réactivée à l'appel entrant suivant.

## Pendant une communication

**Options** Ouvrir le menu "Options"

Vous sont alors proposées les fonctions que vous pouvez utiliser pendant une communication :

Maintenir en ligne

 /  **Maintenir en ligne** **OK**

Maintenir en ligne la communication actuelle

 Quand une communication est maintenue en ligne, cette option se modifie en "Reprendre".

Pour reprendre la communication maintenue en ligne

 /  **Reprendre** **OK**

Poursuivre la communication

## Téléphoner

---



### Mode mains-libres

---

 /  Mains libr. Marche

Mode mains-libres activé

---

 /  Mains libr. Arrêt

Mode mains-libres désactivé

---

### Nouvel appel

---

 /  Nouvel appel OK

Sélectionner la fonction et  
confirmer

---



Saisir le numéro de téléphone  
et appeler

---



La première communication est maintenue en  
ligne.

### Répertoire

---

 /  Répertoire OK

Ouvrir le répertoire et l'utiliser

---

### SMS

---

 /  SMS OK

Ouvrir le menu et écrire un  
SMS, éditer.



Sons DTMF<sup>1</sup>

Marche

Activer les sons DTMF

Arrêt

Désactiver les sons DTMF

## 7 Fonction d'appel d'urgence

Ce téléphone est équipé d'une fonction confortable d'appel d'urgence. 5 numéros d'appel max. peuvent être enregistrés pour un appel d'urgence. Dans la fonction d'appel d'urgence, le téléphone passe automatiquement en "mode mains-libres", une alarme se fait entendre et une information peut être affichée à l'écran.



Si vous **n'avez pas** installé de carte SIM et que vous activez l'interrupteur d'appel d'urgence, c'est le numéro d'appel d'urgence 112 qui sera automatiquement composé.

### Enregistrer/effacer un numéro d'appel d'urgence

Pour insérer un enregistrement du répertoire comme numéro d'appel d'urgence, procédez comme suit:



Chaque numéro, que vous voulez utiliser comme numéro d'appel d'urgence, doit être enregistré dans le répertoire.

<sup>1</sup> DTMF = Mode de Numérotation TONALITÉ, par ex. : consultation d'un répondeur dans le réseau téléphonique.

## Fonction d'appel d'urgence

---

Menu

Ouvrir le menu principal

---

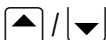

Réglage de rapport

OK

Ouvrir le menu

---

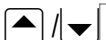

Régler le numéro d'appel d'urgence

OK

Ouvrir le menu

---

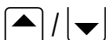

Numéro d'appel d'urgence 1

à

Numéro d'appel d'urgence 5

OK

Sélectionner la place de  
mémoire

---



Du répertoire

OK

Ouvrir le répertoire et  
sélectionner l'enregistrement

---

Vous pouvez également effectuer les fonctions  
suivantes :

Regarder

Afficher un enregistrement

Effacer

Effacer un enregistrement

## Envoyer un appel d'urgence à

Vous choisissez si un appel d'urgence ne doit être  
envoyé qu'au numéro enregistré comme "Numéro  
d'appel d'urgence 1" ou à tous les numéros d'appel  
d'urgence enregistrés.

## Fonction d'appel d'urgence

Menu	Ouvrir le menu principal
▲ / ▼	Réglage de rapport OK Ouvrir le menu
▲ / ▼	Régler le numéro d'appel d'urgence OK Ouvrir le menu
▲ / ▼	Envoyer un appel d'urgence à: OK Ouvrir le menu
▲ / ▼	Toutes ou Une OK Sélectionner le paramétrage

### Régler la durée de l'appel d'urgence

Vous réglez le temps pendant lequel le téléphone essaiera de joindre le correspondant en cas d'appel d'urgence. Quand le temps sélectionné est écoulé, le prochain numéro est composé.

Menu	Ouvrir le menu principal
▲ / ▼	Réglage de rapport OK Ouvrir le menu
▲ / ▼	Durée appel d'urgence OK Ouvrir le menu
▲ / ▼	Arrêt ou 1 min. à 5 min. OK Sélectionner le paramétrage

### Saisir un message SOS

Si vous déclenchez un appel d'urgence, une information peut être affichée à l'écran.



Cette information **n'est pas** envoyée comme SMS mais est seulement rapidement affichée sur l'écran de votre téléphone.

Menu

Ouvrir le menu principal

---

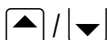

Réglage de rapport

OK

Ouvrir le menu

---



Préparer un message SOS

OK

Écrire / éditer un message SOS

## 8 Exemples de fonction d'appel d'urgence

Prenons deux exemples sensés pour expliquer la fonction d'appel d'urgence.



Si vous **n'avez pas** installé de carte SIM et que vous activez l'interrupteur d'appel d'urgence, c'est le numéro d'appel d'urgence 112 qui sera automatiquement composé.

### Appel d'urgence à un service d'urgences

Le numéro du service d'urgences doit être enregistré dans le répertoire.

## Exemples de fonction d'appel d'urgence



Éventuellement, vous devez vous faire enregistrer dans un service d'urgences. Renseignez-vous sur les offres correspondantes chez votre médecin ou auprès de votre commune.

Effectuez le paramétrage suivant :

Menu Ouvrir le menu principal

▲ / ▼ Réglage de rapport OK  
Ouvrir le menu

▲ / ▼ Régler le numéro d'appel d'urgence  
OK Ouvrir le menu

▲ / ▼ Numéro d'appel d'urgence 1 OK  
Sélectionner la place de  
mémoire1

▲ / ▼ Du répertoire OK  
Ouvrir le répertoire

▲ / ▼  OK  
Sélectionner le service  
d'urgences et confirmer

Retour

▲ / ▼ Envoyer un appel d'urgence à: OK  
Ouvrir le menu

## Exemples de fonction d'appel d'urgence

---

▲ / ▼ Une OK

Sélectionner le paramétrage  
et sauvegarder

---

Retour

---

▲ / ▼ Durée appel d'urgence OK

Ouvrir le menu

---

▲ / ▼ Arrêt OK

Sélectionner le paramétrage  
et sauvegarder

### En cas d'appel d'urgence :

Le téléphone compose le numéro du service d'urgences et passe en mode mains-libres. Passez maintenant la communication. Si le numéro d'appel du service d'urgences devait être "occupé", trois autres essais d'appel suivraient automatiquement.

### Appel d'urgence sur plusieurs numéros

Les numéros d'appel de votre choix doivent être enregistrés dans le répertoire (parents/amis).

Effectuez le paramétrage suivant :

---

Menu

Ouvrir le menu principal

---

▲ / ▼ Réglage de rapport OK

Ouvrir le menu

---

▲ / ▼ Régler le numéro d'appel d'urgence

OK

Ouvrir le menu

## Exemples de fonction d'appel d'urgence

▲ / ▼ Numéro d'appel d'urgence 1 OK  
Sélectionner la place de  
mémoire 1

▲ / ▼ Du répertoire OK  
Ouvrir le répertoire

▲ / ▼  OK  
Sélectionner l'enregistrement  
et confirmer

Retour

▲ / ▼ Numéro d'appel d'urgence 2 OK  
Sélectionner la place de  
mémoire 2 (etc.)

▲ / ▼ Du répertoire OK  
Ouvrir le répertoire

▲ / ▼  OK  
Sélectionner un autre  
enregistrement et confirmer

Après que 5 numéros d'appel d'urgence max. ont été  
composés

Retour

▲ / ▼ Envoyer un appel d'urgence à: OK  
Ouvrir le menu

## Exemples de fonction d'appel d'urgence

---

▲ / ▼ Toutes OK

Sélectionner le paramétrage  
et le sauvegarder

---

Retour

---

▲ / ▼ Durée appel d'urgence OK

Ouvrir le menu

---

▲ / ▼ Arrêt OK

Sélectionner le paramétrage  
et sauvegarder

### En cas d'appel d'urgence :

Le téléphone compose le 1er numéro d'appel d'urgences et passe en mode mains-libres. Quand la liaison est établie, parlez au correspondant. Si le numéro d'appel devait être "occupé" ou si un répondeur devait s'annoncer, le téléphone composerait alors automatiquement le prochain numéro d'appel d'urgence (env. au bout de 1-2 minutes).



Si, pour la durée de l'appel d'urgence, un certain temps (1 min. - 5 min.) a été sélectionné, le prochain numéro sera automatiquement composé après l'écoulement de ce temps. Une communication éventuellement en cours sera alors interrompue.



## 9 Commence/terminer la fonction d'appel d'urgence

### Commencer l'appel d'urgence

Poussez l'**interrupteur d'appel d'urgence** vers le haut. Selon le réglage, une sirène se fait entendre.



Le téléphone compose le numéro paramétré et passe en mode mains-libres. Parlez alors au correspondant. Selon les paramètres sélectionnés, une répétition automatique des derniers numéros ou un transfert vers d'autres numéros sera effectué.

### Terminer l'appel d'urgence

Après la communication ou pour interrompre l'appel d'urgence, vous devez à nouveau pousser l'interrupteur d'appel d'urgence vers le bas et appuyer ensuite sur la touche **M1**. Sinon, l'automatique d'appel d'urgence redémarre.

### 10 Répertoire

500 enregistrements max. (noms avec plusieurs numéros d'appel correspondants) peuvent être enregistrés dans le répertoire du téléphone.

- Saisissez toujours le préfixe pour tous les numéros d'appel.
- Si la capacité de mémoire est épuisée, l'écran affiche un message correspondant lors de la prochaine sauvegarde. Avant d'ajouter de nouveaux enregistrements, vous devez d'abord effacer des anciens enregistrements.
- Les enregistrements du répertoire sont rangés par ordre alphabétique. Pour sauter directement à l'enregistrement désiré, appuyez sur l'initiale correspondante. Pour chercher manuellement dans les enregistrements, servez-vous des touches  / .



Votre opérateur vous fera savoir combien d'enregistrements vous pouvez enregistrer sur votre carte SIM.

- Les enregistrements sauvegardés sur la carte SIM sont caractérisés par le symbole  devant le nom.

## Saisir le nom



Pour la saisie de noms, des lettres figurent sur les touches numériques. En appuyant sur la touche correspondante, vous pouvez saisir les lettres. Informations concernant les méthodes de saisie  page 130.

<b>0</b>	Entrer des espaces
Effacer	Supprimer
▲ / ▼	Déplacer le curseur

## Créer des enregistrements du répertoire

 page 128.

## Sauvegarder en mode veille

	Saisir le numéro de téléphone
Mémor.	Ouvrir le menu
▲ / ▼	SIM ou Téléphone
OK	Sélectionner l'emplacement pour l'enregistrement et confirmer
Éditer  OK	Ouvrir le mode de saisie, saisir le nom et confirmer
▲ / ▼	Éditer
	Sélectionner un autre menu de saisie et confirmer

Après le déroulement décrit, complétez les données

## Répertoire

---

correspondant à ce nom. Quand toutes les données désirées sont saisies, alors

---

**Effectué** Terminer l'enregistrement du répertoire

---

Mémoriser? **Oui** ou **Pas**  
Sauvegarder les enregistrements ou les rejeter

---

## Modifier, éditer ou effacer des enregistrements dans le répertoire

---

**Menu** Ouvrir le menu principal

---

▲ / ▼ **Répertoire** **OK**  
Sélectionner le sous-menu et confirmer

---

▲ / ▼ **Chercher** **OK**  
Sélectionner le sous-menu et confirmer

---

Cherchez l'enregistrement de votre choix, comme décrit au début de ce chapitre.

---

**Options** Ouvrir le menu

---

Vous pouvez ici effectuer les fonctions suivantes :

**Regarder** Afficher un enregistrement

**Éditer** Éditer l'enregistrement

**Effacer** Effacer un enregistrement

Copier	Copier l'enregistrement (SIM ↔ téléphone)
Déplacer	Déplacer l'enregistrement (SIM ↔ téléphone)
Envoyer message	Envoyer un SMS
Envoyer vCard	Envoyer une carte de visite

Effectuez les fonctions et confirmez-les pour terminer.

### Éditer ou effacer tous les enregistrements

---

Menu	Ouvrir le menu principal
▲ / ▼	Répertoire
OK	Sélectionner le sous-menu et confirmer

Vous pouvez ici effectuer d'autres fonctions :

Tout effacer	Effacer tous les enregistrements (SIM ou téléphone)
Tout copier	Copier tous les enregistrements (SIM ou téléphone)

Effectuez les fonctions et confirmez-les ensuite.

### Groupes

Vous pouvez classer vos enregistrements dans différents groupes. Les groupes peuvent être affichés ou cachés pour obtenir une meilleure vue d'ensemble dans le répertoire. Vous pouvez attribuer différentes sonneries aux groupes.

Attribuer un enregistrement à un groupe

---

Menu

Ouvrir le menu principal

---



Répertoire

OK

Sélectionner le sous-menu et confirmer

---

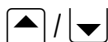

Groupe de correspondants

OK

Sélectionner le menu et confirmer

---

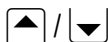

Famille

OK

Sélectionner le groupe et confirmer

---

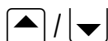

Liste de membres

OK

Sélectionner la liste de membres et confirmer

S'il n'existe pas encore d'enregistrement dans la liste de membres, seule l'option **Ajouter** est à votre disposition.

▲ / ▼ [ ] Ajouter

Sélectionner un enregistrement du répertoire et l'ajouter

S'il existe déjà des enregistrements dans la liste de membres, appuyez sur la touche programmable **Options**. Ensuite, les possibilités suivantes **Ajouter** ou **Effacer** sont à votre disposition.

Modifier le nom de groupe et la sonnerie

Menu Ouvrir le menu principal

▲ / ▼ Répertoire OK

Sélectionner le sous-menu et confirmer

▲ / ▼ Groupe de correspondants OK

Sélectionner le menu et confirmer

▲ / ▼ Famille OK

Sélectionner le groupe et confirmer

Éditer pour modifier le nom de groupe ou

▲ / ▼ Attribuer son Modifier

pour sélectionner une autre sonnerie

## Paramétrages

---

Menu	Ouvrir le menu principal
▲ / ▼ Répertoire OK	Sélectionner le sous-menu et confirmer
▲ / ▼ Réglages OK	Sélectionner le menu et confirmer
Vous pouvez ici effectuer les fonctions suivantes :	
État de mémoire	L'état de la carte SIM et du téléphone est affiché
Zones	Sélectionnez les zones à afficher dans le répertoire
Ma vCard	pour ensuite
Éditer ma vCard	les éditer ou
Envoyer ma vCard	les envoyer





## 11 Liste d'appels

Une liste d'appels est à votre disposition.  
 Votre téléphone enregistre les derniers numéros d'appel émis, reçus et manqués.

 Si un numéro d'appel correspond à un enregistrement dans votre répertoire, le nom y afférent sera affiché.

Icônes pour

les appels passés 

les appels reçus 

les appels manqués 

Appeler à partir de la liste d'appels



Ouvrir la liste d'appels



Sélectionner un enregistrement et appeler

Afficher les détails

Ouvrez la liste d'appels.



Sélectionner un enregistrement et appeler les détails

Options

Ouvrir le menu

Vous pouvez ici effectuer les fonctions suivantes :

Effacer

Effacer un enregistrement

Mémor.

Sauvegarder un enregistrement (SIM ou téléphone)

Appel

Appeler un enregistrement

Éditer

Éditer l'enregistrement

Tout effacer

Effacer la liste d'appels

Effectuez les fonctions et confirmez-les ensuite.

## 12 SMS



Il est possible que toutes les fonctions offertes ne soient pas supportées par chaque opérateur. Adressez-vous à votre opérateur de téléphonie mobile pour obtenir des informations détaillées.

## Paramétrages des SMS



La répartition de messages SMS se fait via un centre de service. Si vous désirez envoyer et recevoir des messages écrits par SMS, vous devez programmer un numéro de centre de service dans votre téléphone. En règle générale, votre opérateur a déjà prévu ce service.



Comment naviguer vers le menu "Réglages SMS".

---

Menu



Ouvrir le menu principal

---

 /  Messages 



Sélectionner le menu et confirmer

---

 /  Réglages de message 

Sélectionner le menu et confirmer

---



 /  Réglages SMS 

Sélectionner le menu et confirmer

## Centre de service SMS



Naviguez vers le menu “Réglages SMS”.

---

 /  Réglages SMS 



Sélectionner le menu et confirmer

---

 /  Numéro 

Sélectionner le menu et confirmer

---

Saisir le numéro du centre de service ou l'éditer et sauvegarder les paramètres

### Validité

Ici, vous pouvez déterminer la durée pendant laquelle le téléphone doit essayer de délivrer un message envoyé.

Naviguez vers le menu “Réglages SMS”.

---

▲ / ▼ Réglages SMS OK  
Sélectionner le menu et confirmer

---

▲ / ▼ Validité Modifier  
Sélectionner le menu et confirmer

---

▲ / ▼ Maximum OK  
Sélectionner la durée et confirmer

### Réglage

#### Rapport d'envoi

Sélectionnez “Rapport d'envoi - Marche” pour obtenir une confirmation correspondante après l'envoi d'un SMS.

#### Chemin de réponse

Sélectionnez “Chemin de réponse- Marche” pour, à l'envoi d'un SMS, envoyer également le chemin de réponse de votre opérateur. Demandez-lui des détails à ce sujet.

Naviguez vers le menu “Réglages SMS”.

▲ / ▼ Réglages OK  
Sélectionner le menu et confirmer

Rapport d'envoi Activer ou désactiver  
Chemin de réponse Activer ou désactiver

## État de la mémoire

Naviguez vers le menu "Réglages SMS".

▲ / ▼ État de mémoire OK  
Sélectionner le menu et confirmer

 Les tailles de mémoire occupée et libre sont affichées pour le téléphone et la carte SIM.

## Créer un SMS

 Un message peut contenir jusqu'à 612 caractères, espaces inclus.

Menu Ouvrir le menu principal  
▲ / ▼ Messages OK  
Sélectionner le menu et confirmer

▲ / ▼ Écrire un message OK  
Sélectionner le menu et confirmer

 Rédigez votre texte.



Informations concernant les méthodes de saisie  page 130.

Envoyer

Ouvrir le menu

Vous pouvez effectuer ici différentes fonctions

Envoyer seulement

OK



ou Chercher

Saisir le numéro ou sélectionner à partir du répertoire

Mémoriser et envoyer

OK



ou Chercher

Saisir le numéro ou sélectionner à partir du répertoire. Le SMS est sauvegardé dans le dossier "Sortie".

Mémor.

OK

Le SMS est sauvegardé dans le dossier "Sortie".

À plusieurs destinataires

OK

Vous pouvez sélectionner plusieurs destinataires à partir du répertoire.

À des groupes

OK

Le SMS est envoyé à tous les membres de ce groupe.

Effectuez les fonctions et confirmez-les ensuite.

## SMS envoyés et reçus



Les SMS entrants sont signalés par une sonnerie que vous avez paramétrée. “Nouveau message!” apparaît à l’écran. Appuyer sur la touche programmable “Lu” pour afficher le message.

Les SMS reçus sont sauvegardés dans le dossier “Entrée”.

Les SMS envoyés sont, comme les brouillons, sauvegardés dans le dossier “Sortie”.

### Éditer des SMS enregistrés

Menu	Ouvrir le menu principal
▲ / ▼ Messages OK	Sélectionner le menu et confirmer
▲ / ▼ Sortie / Entrée OK	Sélectionner le menu et confirmer
▲ / ▼ +411520... Regarder	Sélectionner le SMS et confirmer

Options	Ouvrir le menu
Le cas échéant, vous pouvez ici effectuer les fonctions suivantes :	
Répondre	Répondre au numéro à partir duquel le SMS a été envoyé
Avancer	Transférer un SMS à un autre numéro
Envoyer	Envoyer un SMS
Éditer	Éditer un SMS
Effacer	Effacer un SMS
Copier sur la SIM	/ Copier sur le téléphone Copier un SMS
Déplacer sur la SIM	/ Déplacer sur le téléphone Déplacer un SMS
Tout effacer	Effacer tous les SMS
Tout copier	Copier tous les SMS (SIM ou téléphone)
Tout déplacer	Déplacer tous les SMS (SIM ou téléphone)
Utiliser le numéro	Utiliser le numéro à partir duquel le SMS a été envoyé

Effectuez les fonctions et confirmez-les ensuite.



## 13 Voice Mail



Il est possible que toutes les fonctions offertes ne soient pas supportées par chaque opérateur. Adressez-vous à votre opérateur de téléphonie mobile pour obtenir des informations détaillées. Éventuellement, il s'agit ici de services payants.

Pour pouvoir utiliser "Voice Mail"<sup>1</sup> vous devez programmer un numéro d'appel correspondant dans votre téléphone. Votre opérateur a peut-être déjà renseigné cette information..

### Installation de la messagerie

Menu	Ouvrir le menu principal
▲ / ▼ Messages	OK Sélectionner le menu et confirmer
▲ / ▼ Réglages de message	OK Sélectionner le menu et confirmer
▲ / ▼ Voice Mail	OK Sélectionner le menu et confirmer

<sup>1</sup> Voice Mail, également appelée messagerie (répondeur du réseau de téléphonie mobile)

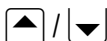

Vide

Éditer

Sélectionner le menu et déclencher l'édition



Si un numéro existe déjà, celui-ci sera affiché à la place de "Vide".



OK

Saisir le numéro de messagerie ou l'éditer et le sauvegarder

Dans le menu "Voice Mail", vous pouvez également effectuer ces fonctions.

Effacer

OK

Le numéro de messagerie s'efface

Relie à la messagerie vocale

OK

Le numéro de messagerie se compose

Effectuez les fonctions et confirmez-les pour terminer.

### Écoute de la messagerie

Naviguez, comme décrit auparavant, vers l'option "Relie à la messagerie vocale" et appuyez sur la touche programmable **OK** ou maintenez **1** appuyée.

La liaison avec la "Voice Mail" s'établit et vous pouvez écouter les messages.

## 14 Services



Il est possible que toutes les fonctions offertes ne soient pas supportées par chaque opérateur. Adressez-vous sur place à votre opérateur de téléphonie mobile pour obtenir des informations détaillées. Éventuellement, il s'agit ici de services payants.

Comment naviguer vers le menu “Réglages d’appel”.

Menu

Ouvrir le menu principal

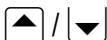

Réglage du téléphone

OK

Sélectionner le menu et confirmer

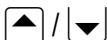

Réglages d’appel

OK

Sélectionner le menu et confirmer

### Transfert d’appel

Les fonctions suivantes vous permettent de transférer des appels entrants à des numéros d’appel attribués.

Naviguez vers le menu “Réglages d’appel”.



Transfert d’appel

OK

Sélectionner le menu et confirmer

Sélectionnez

Annuler tous les transferts OK

pour annuler tous les transferts d'appel

---

Sélectionnez les paramètres de votre choix relatifs au transfert d'appel

Tous les appels

Si pas joignable

Si pas de réponse

Si occupé

---

et sélectionnez ensuite

Activer OK  ou Chercher OK

Saisir le numéro ou sélectionner à partir du répertoire.

Le transfert d'appel est activé.

Désactiver OK

Le transfert d'appel correspondant est désactivé

État OK

Afficher le paramétrage actuel

## Discrimination d'appel

Les fonctions suivantes vous permettent de limiter les appels entrants et sortants.

Naviguez vers le menu "Réglages d'appel".

---

▲ / ▼ Discrimination d'appels OK

Sélectionner le menu et  
confirmer

Suivez la structure de menu ➡ page 189

## Modifier le mot de passe réseau

Vous devez demander ce service supplémentaire auprès de votre opérateur. Celui-ci mettra alors à votre disposition le code chiffré correspondant. Naviguez vers le menu "Réglages d'appel".

---

▲ / ▼ Discrimination d'appels OK

Sélectionner le menu et  
confirmer

---

▲ / ▼ Modifier le mot de passe OK

Sélectionner le menu et  
confirmer

Suivez la structure de menu ➡ page 191

## Signalisation d'appel en instance

Cette fonction vous informe pendant une communication qu'un autre correspondant essaie de vous joindre.

Naviguez vers le menu "Réglages d'appel".

---



▲ / ▼ Appel en instance OK

Sélectionner le menu et  
confirmer

Suivez la structure de menu ➡ page 189

## Répétition automatique des derniers numéros

Si cette fonction est activée, tout numéro composé se trouvant occupé sera automatiquement répété. Naviguez vers le menu “Réglages d’appel”.

 /  BIS automatique 

Sélectionner le menu et confirmer

Suivez la structure de menu  page 191

## SIM tool kit

Votre téléphone mobile supporte SIM tool kit<sup>1</sup>.



Votre opérateur de cartes SIM vous procurera des informations sur l’emploi du STK, sur les tarifs, les données et les offres.

Menu

Ouvrir le menu principal

 /  Toolkit SIM 

Sélectionner le menu et confirmer

Effectuez les fonctions et confirmez-les ensuite.







<sup>1</sup> Sim Toolkit (STK)

(services d’information de votre opérateur)

## Messages d'information

Votre téléphone mobile supporte la réception de messages d'information (Broadcast<sup>1</sup> Messages).

 Votre opérateur de cartes SIM vous procurera des informations sur l'emploi des messages Broadcast, sur les tarifs, les données et les offres.

- |   |   |
|---|---|
| Menu  | Ouvrir le menu principal                |
|  /  Messages            | OK<br>Sélectionner le menu et confirmer |
|  /  Réglages de message | OK<br>Sélectionner le menu et confirmer |
|  /  Message Broadcast   | OK<br>Sélectionner le menu et confirmer |

Suivez la structure de menu  page 179

<sup>1</sup> Broadcast, également appelé **CB = Cell Broadcast** (services d'information de votre opérateur)





## 15 Paramètres

### Touches de sélection directe

Sur les touches de sélection directe **M1**, **M2** ou **M3**, vous pouvez enregistrer des numéros d'appel qui se composent directement quand vous maintenez la touche correspondante appuyée  page 133.

 Chaque numéro, que vous voulez utiliser comme numéro de sélection directe, doit être enregistré dans le répertoire.

Comment enregistrer des numéros d'appel sur une touche de sélection directe :

Menu	Ouvrir le menu principal
 /  Régler M1/M2/M3	OK
	Sélectionner le menu et confirmer
 /  M2 Numéro d'appel	OK
	Sélectionner la touche de sélection directe et confirmer
Sélectionnez	
Regarder	pour faire afficher le numéro
Du répertoire	pour sélectionner et sauvegarder un enregistrement du répertoire



Effacer

pour effacer un numéro enregistré

Effectuez les fonctions et confirmez-les ensuite.

## Heure et alarme

Dans ce menu, vous pouvez régler la date, l'heure et les alarmes.

Comment parvenir au menu :

Menu

Ouvrir le menu principal

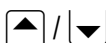

Heure &amp; Alarme

OK

Sélectionner le menu et confirmer

Suivez la structure de menu page 182

## Calendrier

Dans ce menu, la feuille actuelle du calendrier s'affiche. Vous pouvez sélectionner d'autres jours et gérer des enregistrements dans la liste des tâches. Pour naviguer dans l'affichage du calendrier, servez-vous des touches .

Comment parvenir au menu :

Menu

Ouvrir le menu principal



Calendrier

OK

Sélectionner le menu et confirmer

Suivez la structure de menu page 185

### Clavier de numérotation clignotant

Dans ce menu, vous sélectionnez si l'éclairage du clavier doit clignoter à l'arrivée d'un appel.

---

Menu

Ouvrir le menu principal

---



Réglage du téléphone OK

Sélectionner le menu et confirmer

---



Réglages d'appel OK

Sélectionner le menu et confirmer

---



Éclairage clignotant du clavier Modifier

Sélectionner le menu et confirmer

---



Marche ou Arrêt OK

Sélectionner le réglage et confirmer

---

### Réglages réseau

Sélection du réseau : Dans ce menu, vous pouvez sélectionner d'autres réseaux de téléphonie mobile que ceux de votre opérateur. Certains accords entre opérateurs sont cependant nécessaires.

Réseaux préférés : Vous pouvez sélectionner et éditer des réseaux de téléphonie mobile déterminés par la carte SIM. Pour modifier la priorité, servez-vous des touches .



Il est possible que toutes les fonctions offertes ne soient pas supportées par chaque opérateur. Adressez-vous sur place à votre opérateur de téléphonie mobile pour obtenir des informations détaillées. Éventuellement, il s'agit ici de services payants.

Menu

Ouvrir le menu principal



Réglage du téléphone

OK

Sélectionner le menu et confirmer



Réglages réseau

OK

Sélectionner le menu et confirmer

Sélection de réseau

ou

Réseaux préférés

Suivez la structure de menu page 191

## Touches de navigation

Vous pouvez associer différentes fonctions et réglages du téléphone aux touches numériques 2 à 9. Si vous maintenez la touche correspondante appuyée pendant plus de 3 secondes, la fonction ou le réglage correspondant est activé.

Menu

Ouvrir le menu principal

▲ / ▼ Réglage du téléphone OK

Sélectionner le menu et  
confirmer

---

▲ / ▼

Déterminer touche de sélection rapide 2-9 OK

Sélectionner le menu et  
confirmer

---

▲ / ▼ Touche 4 Éditer

Sélectionner la touche désirée  
et confirmer

---

▲ / ▼ Calendrier OK

Sélectionner le menu désiré et  
confirmer

Suivez la structure de menu  page 192



Dans l'exemple ci-dessus, le calendrier est appelé si la touche **4** est appuyée pendant plus de 3 secondes en mode veille.

## Réglages de sécurité

Dans ce menu, vous déterminez quelles fonctions du téléphone ou de la carte SIM doivent être protégées par un mot de passe / code PIN. Le code PIN et le mot de passe peuvent être modifiés.



Vous obtenez le code PIN et le code PIN 2 avec la carte SIM. Votre opérateur de cartes SIM vous donnera de plus amples informations.

Menu

Ouvrir le menu principal



Réglage du téléphone

OK

Sélectionner le menu et confirmer



Réglages de sécurité

OK

Sélectionner le menu et confirmer

Blocage du menu principal



Le mot de passe réglé à l'usine est le 1122. Si ce blocage est activé, vous ne parvenez au menu principal qu'après la saisie du mot de passe.

Blocage SIM



Vous obtenez le mot de passe avec votre carte SIM. Si vous désactivez le blocage SIM, vous n'avez pas besoin de saisir de code PIN à l'allumage du téléphone.

Il est recommandé de laisser le blocage SIM activé pour rendre difficile l'emploi de votre téléphone à des personnes non-autorisées.

### Blocage du téléphone



Le mot de passe réglé à l'usine est le 1122. Si ce blocage est activé, vous devez, après avoir allumé le téléphone, saisir d'abord le mot de passe pour le débloquer et ensuite le code PIN.

### Modifier le mot de passe

Modification des mots de passe / code PIN

Suivez la structure de menu page 192 et 193.

## Réglage du téléphone

Comment naviguer vers le menu "Réglage du téléphone".

---

Menu

Ouvrir le menu principal

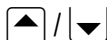

Réglage du téléphone

OK

Sélectionner le menu et confirmer

## Réglages de l'écran

Dans ce menu, vous adaptez l'écran du téléphone à votre profil personnel.

Naviguez vers le menu "Réglage du téléphone".

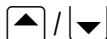

Réglages d'écran

OK

Sélectionner le menu et confirmer

### Sélectionnez

Langue

pour régler la langue d'affichage

---

Texte de bienvenue

pour éditer le texte qui s'affichera à l'allumage du téléphone

---

Économiseur d'écran

pour sélectionner et paramétrer un économiseur d'écran

---

Contraste

pour régler le contraste de l'écran

---

Éclairage de fond par LCD

pour régler la luminosité et la durée d'éclairage du fond de l'écran

---

Police de caractères

pour choisir la taille de caractère "Petit" ou "Grand"

---

Gestionnaire de fichiers

pour éditer des dossiers et des fichiers audio et images

Suivez la structure de menu  page 186 et 187.

### Réglages audio

Dans ce menu, vous adaptez les sonneries du téléphone à votre profil personnel.

Naviguez vers le menu “Réglage du téléphone”.

---

▲ / ▼ Réglages audio OK

Sélectionner le menu et confirmer

---

Sélectionnez

Réglage de la sonnerie

pour sélectionner des sonneries correspondant aux différentes signalisations

---

Régler le volume sonore

pour sélectionner le volume sonore des sonneries correspondant aux différentes signalisations

---

Type d'alarme

pour sélectionner si vous désirez être informé d'un appel par une sonnerie ou par vibrations

---

Son d'urgence

pour sélectionner si, en cas d'appel d'urgence, le téléphone doit déclencher une sirène d'alarme

---

Suivez la structure de menu ➡ page 187 et 188.



## Verrouillage automatique du clavier

Vous pouvez régler le téléphone de manière à ce que le verrouillage du clavier soit automatiquement activé au bout d'un certain temps en mode veille. Naviguez vers le menu "Réglage du téléphone".

▲ / ▼ Verrouillage automatique du clavier

OK

Sélectionner le menu et confirmer

Sélectionnez

Aucun(e)

OK

L'automatique est désactivée ou

(par ex.) 5 min. OK

Le verrouillage du clavier est automatiquement activé quand le temps paramétré est écoulé

## Réglage usine

Le téléphone est remis en réglage usine. Réglages usine  page 198.

Naviguez vers le menu "Réglage du téléphone".

▲ / ▼ Restaurer réglages usine

OK

Sélectionner le menu et confirmer



Suivez la structure de menu  page 193



Le mot de passe réglé à l'usine est le 1122.

## 16 Structure du menu

### Menu principal

Vous parvenez au menu principal en appuyant sur la touche **M1** = **Menu** . Ensuite, sélectionnez une option à l'aide des touches / et confirmez votre sélection.

Pour obtenir d'autres informations relatives au menu et à la manipulation  chapitre 4.

### Messages

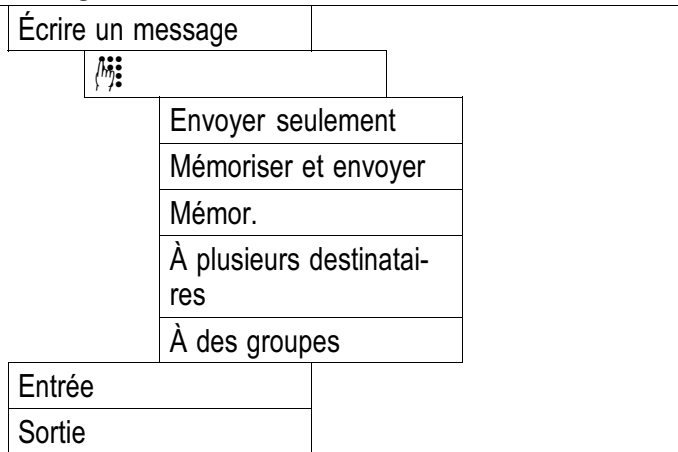



Réglages de message

Voice Mail

Vide

Effacer

Relie à la messagerie vocale

Message Broadcast

Mode de réception

Arrêt

Marche

Langues

Langues

Toutes les langues

ALLEMAND

FRANÇAIS ...

Canaux

Sélectionner



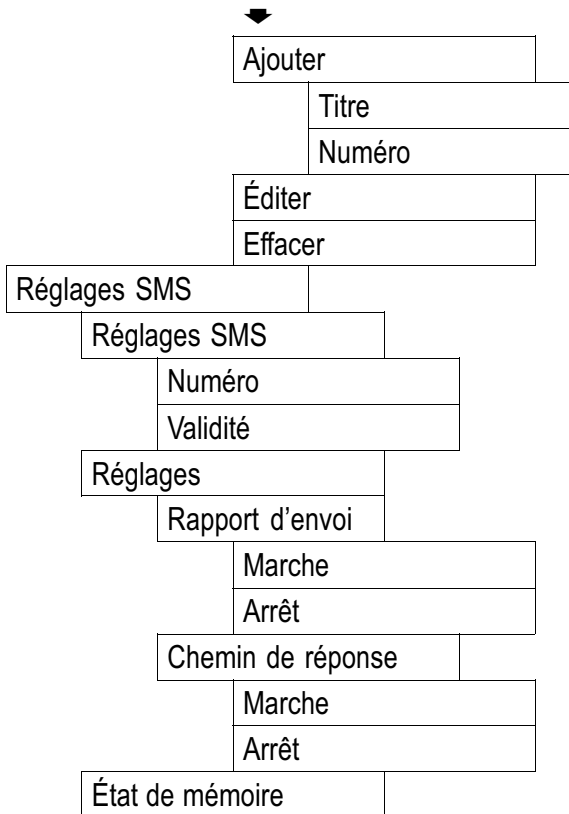

**Régler M1/M2/M3**

M1 Numéro d'appel
Regarder
Du répertoire
Effacer
M2 Numéro d'appel
Regarder
Du répertoire
Effacer
M3 Numéro d'appel
Regarder
Du répertoire
Effacer

### Heure & Alarme

---

Heure et date	
Sélectionner fuseau horaire	
Régler heure/date	
Format	
(format horaire 12/24)	
(diverses formats de date)	
Alarme	
(sélectionner 1, 2 ou 3)	
Arrêt/Marche	
(régler l'heure de l'alarme)	
Une fois/Chaque jour/Quotidiennement	
Afficher date et heure	
Arrêt/Marche	

## Répertoire

Chercher	
Nouvel enregistrement	
SIM/Téléphone	
	Nom
	Numéro de télé
	Tél. maison
	Nom de société
	Adresse e-mail
	Tél. bureau
	Numéro de fax
	Attribuer son
	Groupe de correspondants
Tout effacer	
SIM/Téléphone	
Tout copier	
SIM/Téléphone	



## Structure du menu

---



Groupe de correspondants

Amis/Famille/VIP/Affaires/Autres

Nom/Attribuer son/Liste de membres

Réglages

État de mémoire

Zones

Tél. maison

Nom de société

Adresse e-mail

Tél. bureau

Numéro de fax

Attribuer son

Groupe de correspondants

Ma vCard

Éditer ma vCard

Envoyer ma vCard



## Réglage de rapport

Régler le numéro d'appel d'urgence	
Numéro d'appel d'urgence 1 - 5	
Regarder/Du répertoire/Effacer	
Envoyer un appel d'urgence à:	
Toutes/Une	
Durée appel d'urgence	
Arrêt/1-5 min.	
Préparer un message SOS	
	

## Calendrier

Afficher les tâches	
Aller vers la date	

### Réglage du téléphone

---

Réglages d'écran

Langue

ALLEMAND/ANGLAIS/  
FRANÇAIS/ITALIEN/...

Texte de bienvenue

Arrêt/Marche

Économiseur d'écran

Réglages

Arrêt/5 Sec -1 min.

Sélectionner

(diverses  
images)

Contraste

1-8

Éclairage de fond par  
LCD

Luminosité

Durée d'éclairage

5 Sec -1 min.



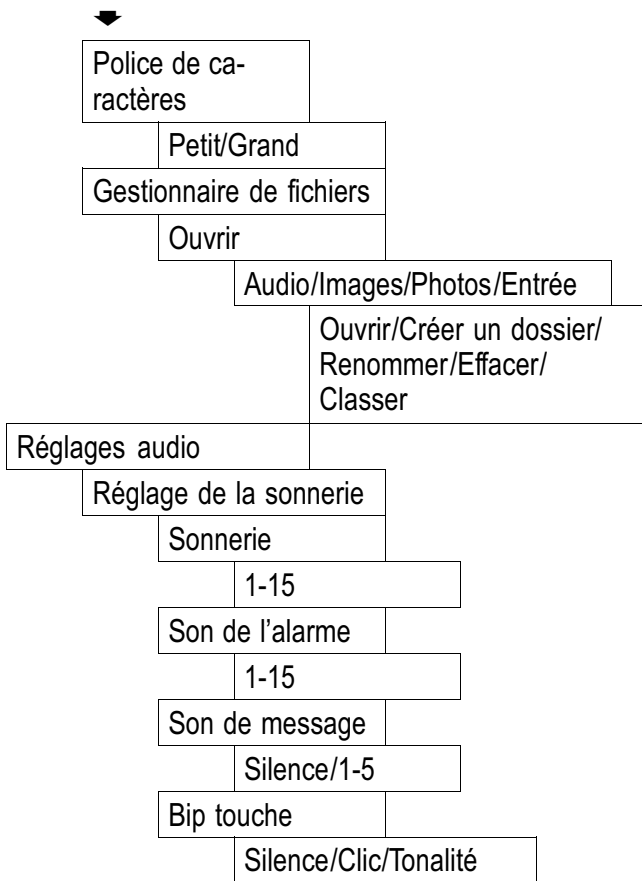



Régler le volume sonore	
	Sonnerie
	Bip touche
	Message
	Alarme
	Son de système
Type d'alarme	
	Sonnerie seulement
	Seulement vibration
	Vibration et sonnerie
	Vibration puis sonnerie
	Silencieux
Son d'urgence	
	Arrêt/Marche
Réglages d'appel	
	Émettre numéro personnel
	Fonctionne sur secteur/ Pas/Oui



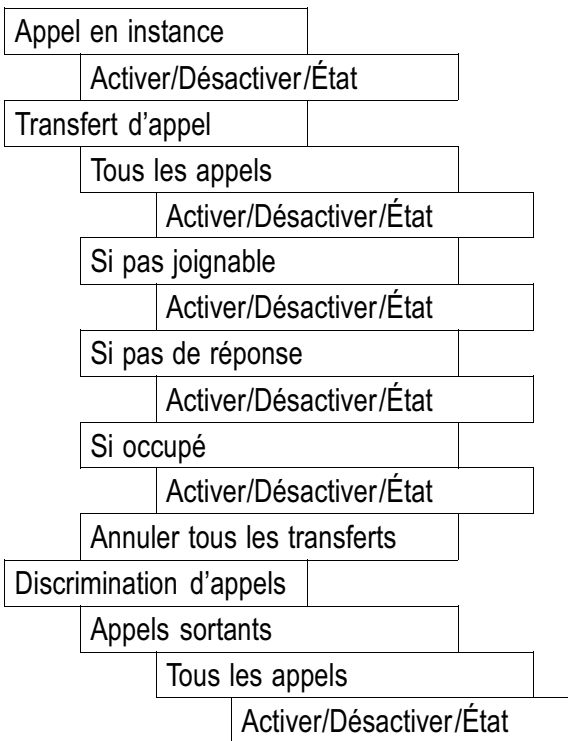

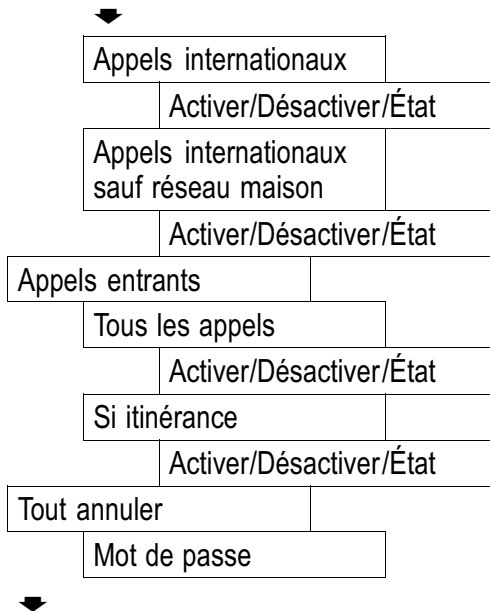

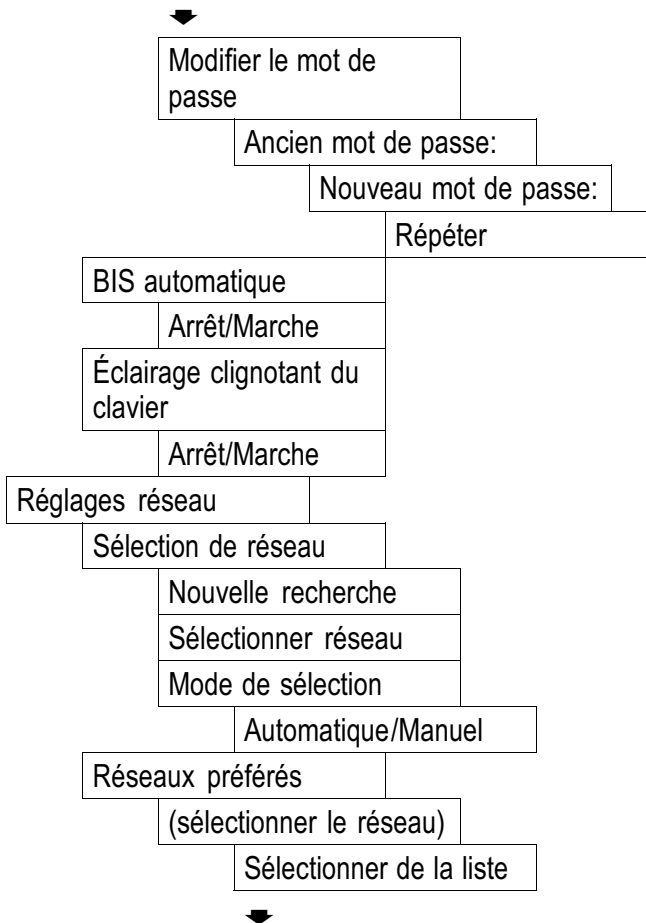

## Structure du menu

---



Nouveau

MCC/MNC

Priorité

Priorité

Effacer

Déterminer touche de sélection rapide 2-9

Touche 2-9

(sélectionner la fonction)

Réglages de sécurité

Blocage du menu principal

Arrêt/Marche

Mot de passe

Blocage SIM

Arrêt/Marche

PIN

Blocage du téléphone

Arrêt/Marche

Mot de passe





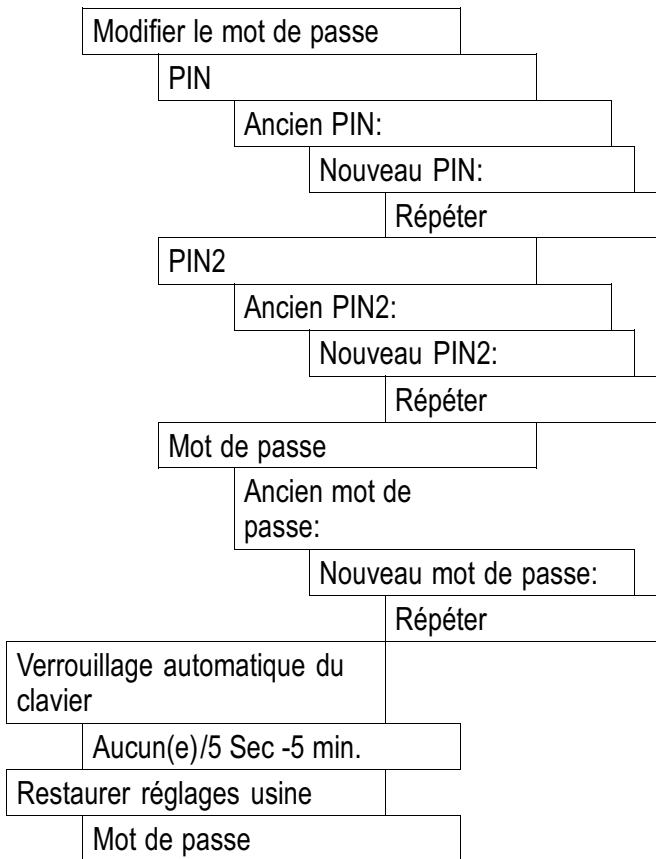

### Toolkit SIM

(menu dépendant de l'opérateur)

## 17 En cas de problèmes

Si vous avez des problèmes avec votre téléphone, contrôlez d'abord les points suivants. S'il s'agit de problèmes techniques, vous pouvez vous adresser à notre hotline de service en Suisse en appelant le numéro 0900 00 1675 (frais Swisscom à la date d'impression de ce manuel : CHF 2.60/min).

Si vous jouissez de droits de garantie, adressez-vous à votre revendeur. La durée de la garantie est de 2 ans.

### Hotline de service

### Questions et réponses

Questions	Réponses
Il n'est pas possible d'allumer le téléphone.	<ul style="list-style-type: none"><li>- La pile rechargeable n'est pas insérée.</li><li>- La pile rechargeable n'est pas chargée.</li></ul>
L'écran est "verrouillé" à l'allumage du téléphone.	<ul style="list-style-type: none"><li>- Servez-vous du code PUK pour déverrouiller la carte SIM. Adressez-vous à votre opérateur.</li></ul>

L'intensité du signal n'est pas affichée.

- Pas de connexion au réseau. Il est possible que le téléphone se trouve à un endroit sans service réseau. Allez à un autre endroit ou adressez-vous à votre opérateur.

Le clavier ne fonctionne absolument pas ou que très lentement.

- La vitesse opérationnelle de l'écran est réduite à basse température. C'est normal. Essayez à un endroit où il fait plus chaud.

Pour certaines fonctions, un message affiche à l'écran que l'exécution/l'emploi n'est pas possible.

- De nombreuses fonctions ne peuvent être utilisées que si vous bénéficiez du service d'un opérateur. Pour plus de détails, adressez-vous à votre opérateur.

## En cas de problèmes

---

Pas d'écran pendant le chargement.

- Le niveau de la pile rechargeable est très faible ou le téléphone fonctionne en dehors de la plage de température recommandée (0° - 45° C). Attendez quelques minutes ou déplacez le téléphone vers un endroit plus chaud. Redémarrez le chargement.

Pas de liaison avec le réseau de téléphonie mobile.

- Adressez-vous à votre opérateur.

Le message "insérer SIM" s'affiche à l'écran.

- Assurez-vous que la carte SIM est correctement insérée. Adressez-vous, le cas échéant, à votre opérateur.

La pile rechargeable ne peut pas être rechargée ou est vide au bout de peu de temps.

- La pile rechargeable est défectueuse.
- Chargez le téléphone pendant 4 heures.

## 18 Caractéristiques techniques

### Données techniques

Caractéristique	Valeur
Standard	<b>GSM</b> <sup>1</sup> 900, 1800 MHz Dualband
Mesures	50 x 128 x 16,5 mm (L x H x P)
Poids	< 100 g - pile rechargeable incluse
Alimentation en courant	Entrée : 100-240 V, 50-60 Hz, 0,2 A Sortie : Mini-USB 5 V, 800 mA
Pile rechargeable	Modèle : BP-75LI 3,7 V, 750 mAh
Autonomie en veille	Jusqu'à 170 h
Durée max. de communication	Jusqu'à 120 h
Écran	1,77" monochrome, résolution 128 x 128
SMS	SMS standard

<sup>1</sup> **GSM** = Standard pour téléphones mobiles.

## Caractéristiques techniques

Température ambiante autorisée	0°C à 40°C
Humidité atmosphérique relative autorisée	30% à 75%



Sous réserve de modifications techniques !

## Réglages usine

Les réglages usine peuvent être rétablis si nécessaire. La page 193 vous indique où trouver cette option dans le menu de navigation.

M1, M2, M3	Vide
Sélectionner fuseau horaire	Zürich
Heure et date-Format	24 h
	JJ/MM/AAAA
Afficher date et heure	Marche
Zones	Nom
	Numéro de télé
	Tél. maison
	Nom de société
	Adresse e-mail
	Tél. bureau
Réglages de message	Rapport d'envoi - Arrêt

## Caractéristiques techniques

	Chemin de réponse - Arrêt
	Validité - 1 jour
Langue	DEUTSCH
Économiseur d'écran	Arrêt
Réglage de la sonnerie	Sonnerie - 10
	Son de l'alarme - 4
	Son de message - 1
	Bip touche - Tonalité
Régler le volume sonore	Sonnerie - 5
	Son de l'alarme - 5
	Son de message - 5
	Bip touche - 5
	Son de système - 5
Type d'alarme	Sonnerie seulement
Son d'urgence	Marche
Déterminer touche de sélection rapide 2-9	2 - Langue
	3 - Heure et date
	4 - Alarme
	5 - Réglages d'appel
	6 - Régler M1/M2/M3
	7 - Entrée

	8 - Calendrier
	9 - Police de caractères
Blocage du menu principal	Arrêt
Verrouillage automatique du clavier	Arrêt
Envoyer un appel d'urgence à:	Toutes
Durée appel d'urgence	Arrêt

### Déclaration de conformité

Cet appareil répond aux exigences des directives de l'union européenne (UE) :  
1999/5/CE Directive sur les installations de radio et de télécommunication et la reconnaissance réciproque de leur conformité. La conformité avec la directive mentionnée ci-dessus est confirmée sur l'appareil par la marque CE.



### 19 Informations SAR

Informations relatives à l'émission de fréquences radio et aux taux d'absorption spécifique (**SAR** = **S**pecific **A**bsorption **R**ate).

Lors du développement de ce téléphone mobile, les standards de sécurité pour émissions de fréquences



radio y afférant ont été respectés. Ces valeurs limite se basent sur des directives scientifiques et contiennent une marge de sécurité pour garantir la sécurité de toutes les personnes, indépendamment de leur âge et de leur état de santé.

Les valeurs indiquées dans les directives relatives aux émissions de fréquences radio se basent sur une unité de mesure appelée SAR. Le calcul de valeurs SAR se fait avec des méthodes standardisées avec lesquelles le téléphone travaille dans toutes les bandes de fréquence utilisées et avec la puissance énergétique la plus forte.

Bien qu'il puisse y avoir des différences entre les valeurs SAR de différents modèles de téléphone, tous les modèles ont été développés de manière à respecter les directives importantes d'émission de fréquences radio.

Pour les habitants de pays, qui comme l'Union Européenne ont adopté la valeur limite SAR recommandée par le ICNIRP (International **C**ommission on **N**on-**I**onizing **R**adiation **P**rotection) et qui est de 2W/Kg (calculée sur 10 grammes de tissu), les informations suivantes sont en vigueur :

La valeur SAR mesurée la plus haute, calculée sur 10 g de tissu, a été < 0,526 W/kg pour ce téléphone mobile utilisé à l'oreille.

## 20 Remarques d'entretien / Garantie

### Remarques d'entretien

- Nettoyez les surfaces du boîtier avec un chiffon doux et non pelucheux.
- N'utilisez pas de produits d'entretien ou de solvants.

### Garantie

SWITEL - Les appareils sont fabriqués et testés selon les procédés de production les plus modernes. Des matériels sélectionnés et des technologies de pointe ont pour effet un fonctionnement irréprochable et une longue durée de vie. La garantie ne s'applique pas si la cause d'une erreur de fonctionnement de l'appareil repose sur l'opérateur du réseau de téléphonie mobile. La garantie n'est pas valable pour les piles, les piles rechargeables ou les packs de piles utilisés dans le produits. La durée de la garantie est de 24 mois à partir de la date d'achat.

Pendant la durée de la garantie, tous les défauts, dus à des vices de matériel ou de fabrication, seront éliminés gratuitement. Le droit à la garantie expire en cas d'intervention de l'acheteur ou de tiers.

Les dommages provenant d'un mauvais traitement ou d'une manipulation incorrecte, d'une usure naturelle, d'une mauvaise mise en place ou conservation, d'un raccordement ou d'une installation incorrects

ainsi que d'un cas de force majeure ou autres influences extérieures, sont exclus de la garantie. Nous nous réservons le droit, en cas de réclamations, de réparer ou de remplacer les composants défectueux ou d'échanger l'appareil. Les composants remplacés ou les appareils échangés deviennent notre propriété. Les demandes de dommages et intérêts sont exclues tant qu'elles ne reposent pas sur l'intention ou une négligence grossière du fabricant.

Si votre appareil devait malgré tout présenter une défectuosité pendant la période de garantie, veuillez vous adresser, muni de la facture d'achat, exclusivement au magasin où vous avez acheté votre appareil SWITEL. Vous ne pouvez faire valoir vos droits à la garantie selon ces dispositions qu'auprès de votre revendeur. Deux ans après l'achat et la remise de nos produits, il n'est plus possible de faire valoir les droits à la garantie.

# Index

---

## 21 Index

### A

- Alarme, 169
- Allumer, 112
- Appel d'urgence à un service d'urgences, 140
- Appel d'urgence sur plusieurs numéros, 142
- Appeler, 132
- Autocollant à code à barres, 111
- Avertissement de niveau de pile rechargeable, 117

### B

- Broadcast, 167

### C

- Calendrier, 169
- Carte SIM, 112
- Code PIN / PIN2, 112
- Code PUK / PUK2, 112
- Commencer l'appel d'urgence, 145
- Commencer/terminer la fonction d'appel d'urgence, 145
- Composer des numéros, 133
- Conseils autour de la pile rechargeable, 117
- Consignes de sécurité, 107
- Contenu de l'emballage, 111
- Créer, 128

- Créer des enregistrements du répertoire, 147
- Créer un SMS, 157

### D

- Date, 118
- Déclaration de conformité, 200
- Discrimination d'appel, 164
- Données techniques, 197
- DTMF, 137

### E

- Écran, 125
- Éditer, 148
- Effacer, 148
- Emploi, 123
- Enregistrements du répertoire, 128
- Enregistrer/effacer un numéro d'appel d'urgence, 137
- Envoyer un appel d'urgence à, 138
- Équipement de l'appareil, 119
- Éteindre, 112
- Exemples de fonction d'appel d'urgence, 140

### F

- Fonction d'appel d'urgence, 137

## G

Garantie, 202

Groupes, 150

## H

Heure, 118, 169

Hotline de service, 194

## I

Icônes, 125

Icônes à l'écran, 125

Informations SAR, 200

## L

Langue de l'écran, 118

Liste d'appels, 132, 153

Listes d'appel - détails, 153

## M

Maintenir, 135

Mélodie d'appel, 135

Menu principal, 178

Méthodes de saisie, 130

Méthodes de saisie  
de texte, 131

Mise du micro  
sur silencieux, 134

Mise en service, 111

Mise sur silencieux, 134

Mode économie d'énergie, 126

Mode mains-libres, 134, 136

Mode veille, 126

Modifier, 148

Mot de passe réseau, 165

Mots de passe, 111

Multitap, 131

## N

Niveau de chargement  
des piles, 115

Notations, 124

Nouvel appel, 136

## P

Paramétrages des SMS, 154

Pendant une  
communication, 135

Ponctuation et caractères  
spéciaux, 131

Prise d'appel, 132

Problèmes, 194

# Index

---

## Q

Questions et réponses, 194

## R

Raccrocher, 132

Rappel, 132

Rappeler les appels  
manqués, 132

Rechargement, 115

Refuser, 132

Refuser l'appel, 132

Réglage usine, 177

Réglages audio, 176

Réglages d'appel, 163, 170, 174

Réglages de l'écran, 174

Réglages de sécurité, 172

Réglages du téléphone, 174

Réglages réseau, 170

Réglages usine, 198

Régler la durée de  
l'appel d'urgence, 139

Remarques d'entretien, 202

Répertoire, 133, 136, 146

Répétition automatique des  
derniers numéros, 132, 166

## S

Saisie de nom, 147

Saisie de texte, 147

Saisir un message SOS, 140

Sauvegarder, 128

Sélection directe, 133

Services, 163, 168

Signalisation d'appel  
en instance, 165

SIM tool kit, 166

SMS, 136, 154

Structure du menu, 178

Suppression d'erreurs, 194

## T

Téléphoner, 132

Terminer l'appel d'urgence, 145

Terminer la communication, 132

Touches de navigation, 171

Touches de sélection  
directe, 168

Touches programmables, 127

Transfert d'appel, 163

## V

Verrouillage automatique du cla-  
vier, 177

Verrouillage du clavier, 134

Voice Mail, 161

Volume sonore  
de l'écouteur, 133

1	Indicazioni di sicurezza . . . . .	208
2	Mettere in funzione il telefono . . . . .	212
3	Elementi di comando . . . . .	220
4	Informazioni introduttive . . . . .	224
5	Metodi di immissione . . . . .	231
6	Compiere telefonate . . . . .	232
7	Funzione di chiamata di emergenza .	237
8	Esempi di chiamate di emergenza ..	241
9	Avvio/Conclusione della funzione di chiamata di emergenza . . . . .	245
10	Rubrica telefonica . . . . .	246
11	Elenco chiamate . . . . .	252
12	SMS . . . . .	254
13	Voice Mail . . . . .	261
14	Servizi . . . . .	263
15	Impostazioni . . . . .	268
16	Struttura di menu . . . . .	280
17	In presenza di problemi . . . . .	296
18	Specifiche tecniche . . . . .	299
19	Informazioni SAR . . . . .	303
20	Consigli per la cura / Garanzia . . . . .	305
21	Indice alfabetico . . . . .	307

## 1 Indicazioni di sicurezza

Leggere attentamente le presenti istruzioni per l'uso.



Pericolo di soffocamento!

Tenere lontano le pellicole protettive e d'imballaggio dalla portata di bambini.

### Impiego conforme agli usi previsti

Il presente telefono consente di svolgere telefonate all'interno di una rete di telefonia mobile. Qualsiasi altro impiego è considerato come non conforme agli usi previsti. Non sono consentite modifiche o trasformazioni non autorizzate. Non aprire per nessuna ragione l'apparecchio autonomamente e non svolgere riparazioni di propria iniziativa.

### Ambito di impiego

- **Non** utilizzare il telefono in zone in cui se ne vieta l'uso.
- Disinserire il telefono in prossimità di apparecchiature mediche (ad es. all'interno di ospedali).
- Non utilizzare il telefono presso stazioni di rifornimento o in prossimità di carburanti o sostanze chimiche.
- Informarsi prima di utilizzare il telefono a bordo di un aereo presso la società aerea sulla possibilità di poter adoperare il telefono cellulare.



## In generale

- Evitare un'esposizione a fumo, polvere, vibrazioni, sostanze chimiche, umidità, calore e raggi solari diretti. Il telefono non è a tenuta d'acqua; mantenerlo quindi asciutto.
- Utilizzare esclusivamente accessori e accumulatori originali. Non tentare di collegare altri prodotti o apparecchi.
- Prima di collegare il telefono ad altri apparecchi, leggere le istruzioni per l'uso relative all'apparecchio in modo da ottenere tutte le informazioni dettagliate necessarie in materia di sicurezza. Non tentare di collegare prodotti o apparecchi non compatibili.
- Riparazioni all'apparecchio vanno affidate esclusivamente al personale qualificato del servizio di assistenza tecnica.
- Tutti gli apparecchi di telefonia mobile possono essere soggetti a interferenze a discapito delle prestazioni.
- Tenere il telefono e i rispettivi accessori fuori dalla portata di bambini.
- La scheda SIM può essere rimossa. Attenzione! Pericolo di ingestione da parte di bambini piccoli.
- Il segnale di chiamata è riprodotto dall'altoparlante. Accettare la chiamata prima di avvicinare il telefono all'orecchio.

In questo modo si evitano eventuali danni all'udito.

- Durante la guida di un autoveicolo o una bicicletta il telefono va utilizzato esclusivamente in combinazione con un dispositivo di vivavoce omologato posizionato in attacchi appositamente previsti. Assicurarsi che l'esercizio del telefono non disturbi le funzioni di rilievo in materia di sicurezza. Osservare necessariamente le norme di legge assieme alle norme nazionali specifiche.
- Mantenere una distanza di minimo 15 cm da stimolatori cardiaci impiantati o pacemaker allo scopo di evitare possibili interferenze. Evitare di trasportare il telefono inserito nel taschino in petto. Durante la conversazione si consiglia inoltre di poggiare il telefono all'orecchio opposto rispetto alla posizione dello stimolatore cardiaco. Il telefono va immediatamente disinserito non appena si dovessero avvertire o presupporre pregiudizi di qualsiasi genere.
- Il presente telefono è compatibile con apparecchi acustici. Nel caso in cui l'utilizzatore indossasse un apparecchio acustico, si consiglia di informarsi presso il proprio medico o il costruttore dell'apparecchio acustico su possibili interferenze causate da apparecchi di telefonia mobile.

- Non affidarsi unicamente al funzionamento del telefono cellulare per assicurare dei casi di emergenza. Per motivi tecnici vari non è possibile garantire un corretto collegamento in qualsiasi circostanza e situazione.

### Alimentatore di rete



**Attenzione:** Utilizzare solo l'alimentatore a spina fornito in dotazione visto che altri alimentatori di rete potrebbero addirittura danneggiare il telefono. Non ostacolare il libero accesso all'alimentatore a spina con mobili o altri oggetti simili.

### Accumulatori ricaricabili



**Attenzione:** Non gettare gli accumulatori ricaricabili nel fuoco. Utilizzare solo accumulatori dello stesso tipo!

### Smaltimento

Procedere allo smaltimento dell'apparecchio esaurito consegnandolo presso uno dei punti di raccolta istituiti dalla propria società di smaltimento rifiuti comunale (per es. centro di riciclo materiali). Il simbolo riportato qui a lato indica che non è assolutamente consentito smaltire l'apparecchio assieme ai normali rifiuti domestici!



## Mettere in funzione il telefono

---

Secondo quanto previsto dalla legge sugli apparecchi elettrici ed elettronici, i proprietari di apparecchi vecchi sono per legge tenuti alla consegna di tutti gli **apparecchi elettrici ed elettronici** presso un centro di rilievo rifiuti in raccolta differenziata.

**Consegnare gli accumulatori** per lo smaltimento presso rivenditori al dettaglio di batterie o centri di raccolta che mettono a disposizione appositi contenitori.

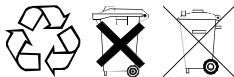

Smaltire **confezioni ed imballaggi** in base a quanto indicato dalle norme in vigore a livello locale.

## 2 Mettere in funzione il telefono

### Indicazioni di sicurezza



**Attenzione:** Prima della messa in funzione, leggere attentamente le indicazioni di sicurezza riportate al capitolo 1.

## Verificare il contenuto della confezione

La confezione contiene:

- |                           |                                   |
|---------------------------|-----------------------------------|
| 1 telefono cellulare      | 1 alimentatore a spina            |
| 1 accumulatore litio-ioni | 1 manuale di istruzioni per l'uso |

## Adesivo con codice a barre nel vostro telefono

Gli adesivi riportanti dei codici a barre contengono informazioni sul proprio telefono, come ad es. il numero di serie. Non rimuovere tali adesivi.

## Password

Il presente telefono cellulare offre l'opzione di utilizzare delle password. Attivare le password per impedire a terze persone non autorizzate di accedere ai vostri dati memorizzati sull'apparecchio. In caso di attivazione di tale funzione, l'accesso ad alcune funzioni come ad es. alla rubrica telefonica è quindi possibile soltanto in seguito ad immissione della password corretta.

### Codici PIN & PIN2

I codici **PIN** (Personal Identity Number) e PIN2 sono numeri composti da 4 a 8 cifre. I codici PIN e PIN2 sono forniti assieme alla scheda SIM dal vostro gestore di rete.

### Codici PUK & PUK2

I codici **PUK** (Personal Unblocking Key) e PUK2 sono numeri composti da 4 a 8 cifre. La loro immissi-

## Mettere in funzione il telefono



---

one si rende necessaria in caso di precedente immissione errata per tre volte consecutive del codice PIN della vostra scheda SIM, circostanza in cui la scheda SIM risulta altrimenti bloccata da un ulteriore accesso. I codici PUK e PUK2 sono forniti assieme alla scheda SIM dal vostro gestore di rete.

## Attivare e disattivare l'unità portatile

Per risparmiare gli accumulatori è possibile spegnere l'unità portatile.

---

3 sec.		Disattivare l'unità portatile
3 sec.		Attivare l'unità portatile

---

## Installare la scheda SIM



Possibile rischio di ingestione di piccole parti!  
La scheda SIM può essere rimossa.  
Pericolo di ingestione da parte di bambini piccoli.



Anche senza scheda SIM inserita è comunque possibile selezionare il numero d'emergenza 112. Avendo inserito il selettore di chiamata d'emergenza, il numero d'emergenza è selezionato automaticamente!

Disinserire il telefono.

## Mettere in funzione il telefono



Fare attenzione a non piegare o graffiare la scheda SIM. Evitare il contatto con acqua, sporco o cariche elettriche.

Abbassare con lieve pressione il coperchio del vano accumulatore del telefono. Sollevare interamente il coperchio del vano accumulatore dal telefono.

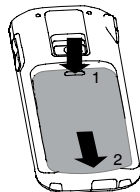

Nel caso in cui si trovi inserito un accumulatore, rimuovere l'accumulatore.

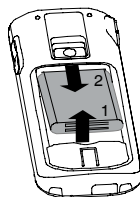

Inserire la scheda SIM con i contatti dorati rivolti verso il basso posizionandola nell'alloggiamento riservato alla scheda SIM.

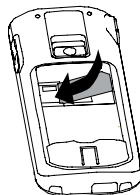

Inserire l'accumulatore. I con-

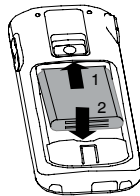

## Mettere in funzione il telefono

---

tatti dorati dell'accumulatore sono in tal caso rivolti in alto a sinistra. Spingere leggermente la parte inferiore dell'accumulatore facendolo scattare in posizione.

Riposizionare di nuovo il coperchio del vano accumulatore del telefono sull'apparecchio. Spingere il coperchio del vano accumulatore in alto facendolo quindi scattare in posizione.

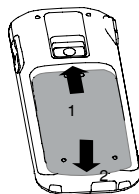

## Caricare l'accumulatore



Assicurarsi prima di procedere alla carica dell'accumulatore che questo sia inserito correttamente.

Non rimuovere l'accumulatore mentre il telefono è in fase di carica. Un simile intervento potrebbe danneggiare il telefono.



## Mettere in funzione il telefono



Caricare l'accumulatore in sede di prima messa in funzione per **minimo** 10 ore. Alcuni accumulatori raggiungono le massime prestazioni solo in seguito ad un maggior numero di cicli di caricamento/scaricamento.

### Caricare tramite collegamento USB mini

Aprire la copertura protettiva USB presso il telefono e collegare il caricatore al collegamento USB mini.

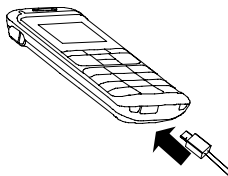

Procedere al collegamento del caricatore seguendo quanto raffigurato sul disegno. Per motivi di sicurezza si prega di utilizzare soltanto il caricatore fornito in dotazione.

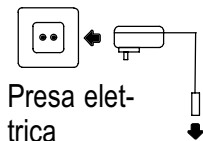

Lo stato di carica **dell'accumulatore attuale** è visualizzato sul display come segue:



Carico



A metà



Debole



Scarico



Possono trascorrere alcuni minuti prima che il telefono visualizzi l'avvio della procedura di caricamento.

Durante la procedura di caricamento è ad ogni modo possibile utilizzare il telefono.

Il telefono può essere altresì caricato tramite PC. Collegare allo scopo il telefono al PC tramite cavo USB mini omologato. La procedura di caricamento tramite PC è più lunga rispetto alla procedura di caricamento eseguita con apposito caricatore.



Utilizzare unicamente cavi USB mini consigliati dal costruttore del telefono. In caso di utilizzo di cavi dati diversi la garanzia decade.

### **Avviso sullo stato di carica dell'accumulatore**

Non appena il livello di carica dell'accumulatore è basso, il display visualizza un rispettivo messaggio.



Caricare quindi l'accumulatore.

Con stato di carica dell'accumulatore molto basso può succedere che la retroilluminazione non operi e che alcune funzioni non siano disponibili.



Caricare quindi l'accumulatore.

Non appena il livello di carica dell'accumulatore scende al di sotto del livello minimo, il telefono si spegne automaticamente.

## Consigli riguardo l'accumulatore

Utilizzare esclusivamente accumulatori, cavi e caricatori autorizzati dal costruttore, altrimenti l'accumulatore potrebbe venire danneggiato.

Non cortocircuitare l'accumulatore. Lasciare sempre l'accumulatore nel telefono per evitare un cortocircuito accidentale dei contatti dell'accumulatore.

Tenere puliti e lontani da sporco i contatti dell'accumulatore.

L'accumulatore può essere caricato e scaricato un centinaio di volte, la sua durata utile è comunque limitata. Sostituire l'accumulatore non appena le prestazioni dell'accumulatore risultano considerevolmente ridotte.

## Impostare la lingua di display

Selezionare la lingua che si desidera. Seguire la struttura menu  pagina 288

È possibile scegliere tra le lingue tedesco, francese e inglese.

## Impostare data e ora

Impostare la data e l'ora. Seguire la struttura menu  pagina 284.

### 3 Elementi di comando

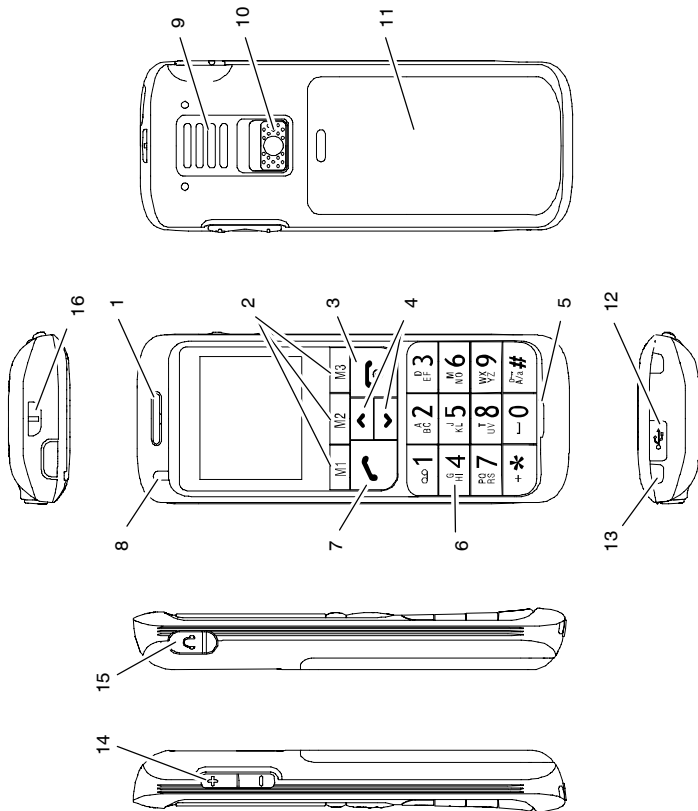







- 1 Ricevitore
- 2 Tasti di selezione diretta / Tasti softkey
- 3 Tasto ON/OFF, tasto di riaggancio
- 4 Tasto verso sopra / verso sotto
- 5 Microfono
- 6 Tasti numerici
- 7 Tasto di chiamata
- 8 LED
- 9 Altoparlante per funzione vivavoce
- 10 Selettore di chiamata di emergenza
- 11 Coperchio del vano accumulatore
- 12 Collegamento USB mini con copertura
- 13 Contatti di carica
- 14 Regolazione del volume
- 15 Presa per auricolari
- 16 Gancio di fissaggio





I tasti del telefono ricorrenti nel presente manuale d'istruzioni sono raffigurati come simboli uniformi. Sono possibili lievi scostamenti dei simboli dei tasti sul telefono rispetto ai simboli qui raffigurati.

## Elementi di comando

---





- 2    Tasti di selezione diretta /  
Tasti softkey  
Con i tasti di selezione diretta  
è possibile selezionare  
direttamente i numeri di  
chiamata rispettivamente  
salvati tenendo premuto il  
tasto.  
  fungono altresì da  
tasti softkey ➔ pagina 227.
- 

- 3  Tasto ON/OFF, tasto di riaggancio  
Consente di inserire e  
disinserire l'apparecchio.  
Interrompere la procedura  
attuale.  
Concludere o respingere la  
chiamata.
- 

- 4   Tasto verso sopra / verso sotto  
Navigare nei menu  
 Aprire il menu  
 Aprire la rubrica telefonica
- 

- 7  Tasto di chiamata  
Accettare o condurre una  
chiamata.  
Aprire l'elenco chiamate.
- 

- 8 LED  
Indica lo stato di esercizio del  
telefono.

- 9 Altoparlante Con apparecchio in modalità vivavoce, attraverso il dispositivo si ascolta il proprio partner di chiamata. L'altoparlante provvede altresì a riprodurre l'annuncio di emergenza in modo udibile.
- 
- 12  Collegamento USB mini completo di copertura  
Collegare il connettore USB.
- 
- 13 Contatti di carica —
- 
- 14   Regolazione del volume  
Regolare il volume di riproduzione.
- 
- 15  Presa per auricolare  
Consente il collegamento dell'auricolare. Ricevitore, altoparlante e microfono sono disattivati. Si ascolta e si parla soltanto tramite auricolare.



Utilizzare l'apparecchio soltanto con auricolari omologati. Utilizzando altri auricolari, non è possibile escludere il pericolo di danni agli apparecchi/all'auricolare.

16 Gancio di fissaggio Consente il fissaggio della cinghia per un eventuale trasporto (non acclusa alla confezione).

### Tasti con funzioni speciali

Modalità	tenere <b>*</b>	tenere <b>#</b>
Stand-by	Attivare/Disattivare l'impostazione di chiamata "Silenzioso"	Attivare il blocco tastiera
Chiamata in arrivo	Attivare l'impostazione di chiamata "Silenzioso" solo per questa chiamata	

tenere **1**

Viene instaurato un collegamento con la messaggistica con la possibilità di ascoltare i propri messaggi  
 pagina 261.

## 4 Informazioni introduttive

In questo capitolo sono riportate le principali informazioni riguardo l'uso delle presenti istruzioni e del telefono.



## Modi di rappresentazione nelle istruzioni per l'uso











Rappresen- tazione	Descrizione
	Rappresentazione dei tasti
	Premere brevemente il tasto raffigurato
2 sec. 	Premere il tasto raffigurato per 2 secondi
tenere 	Tenere premuto il tasto raffigurato
	Immettere cifre o lettere
	Telefono squilla
	Visualizzazione di testi su display
ad es. 	Visualizzazione di simboli su display
	Premere il tasto softkey  pagina 227

## Simboli e testi sul display dell'unità portatile

Simbolo	Descrizione
	Indicazione della capacità di carica dell'accumulatore. Segmenti che scorrono, l'accumulatore è in fase di carica.





## Informazioni introduttive

---

	Intensità di segnale del collegamento di radiocomunicazione
	Allarme e/o Allarme2 sono inseriti
	Collegamento con un auricolare
	Blocco tastiera attivato ☞ pagina 235
	Conduzione di una chiamata in roaming <sup>1</sup>
	Chiamata telefonica in corso
	Presenza di nuove chiamate nell'elenco chiamate ☞ pagina 252
	Presenza di un nuovo messaggio <b>SMS</b> <sup>1</sup> ☞ pagina 254
	Microfono in modalità silenziamento ☞ pagina 234
	Nessun segnale di chiamata / telefono non squilla

<sup>1</sup> Chiamate in roaming: Si tratta di telefonate all'estero o dall'estero per le quali è possibile l'addebito di costi supplementari.

<sup>1</sup> **SMS: Short Message Service** = Servizio per l'invio di messaggi di testo brevi.

	Attivato soltanto il segnale di chiamata
	Attivato soltanto l'allarme di vibrazione
	Attivato prima l'allarme di vibrazione, quindi il segnale di chiamata
	Attivati allarme di vibrazione e segnale di chiamata

### Modalità di stand-by

In tutte le descrizioni del presente manuale di istruzioni si considera il telefono in modalità di stand-by. Per passare in modalità di stand-by, premere ripetutamente il tasto . Se occorre è necessario disinserire prima il blocco tastiera.

### Modalità di risparmio energetico

Dopo un determinato periodo di tempo in modalità di stand-by, il telefono passa alla modalità di risparmio energetico. Fatto questo, il display non è più illuminato. Premere un tasto qualsiasi per attivare di nuovo la modalità di stand-by.

### Tasti softkey

I tasti softkey **M1** (2) e **M3** (2) presentano funzioni diverse nei vari menu. Nelle presenti istruzioni per l'uso questi tasti sono denominati sempre in base ai testi di display visualizzati direttamente al di sopra.

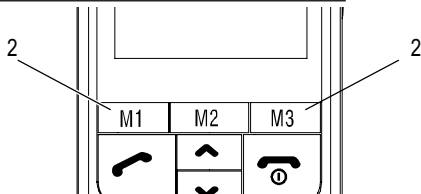







Ta- sto	In modalità di stand-by	All'interno del menu
<b>M1</b>	- Aprire il menu princi- pale	- Funzioni varie
<b>M3</b>	- Procedere all'abilita- zione del blocco tastiera	- Funzioni varie

## Navigazione nel menu

I differenti menu consentono di raggiungere tutte le funzioni del telefono. Il percorso da seguire per giungere alla funzione desiderata è indicato dalla struttura di menu ➔ pagina 280.





<b>Menu</b> ( <b>M1</b> )	Aprire il menu principale
▲ / ▼	Selezionare il sottomenu desiderato
<b>OK</b> ( <b>M1</b> )	Aprire il sottomenu
▲ / ▼	Selezionare la funzione desiderata

## Informazioni introduttive

	Aprire la funzione
 	Selezionare l'impostazione desiderata
	Inserire cifre o lettere tramite tastiera
 (tasto softkey)	Confermare le immissioni
 (tasto softkey)	Tornare indietro di un livello
	Interrompere le procedure di programmazione e memorizzazione tornando indietro alla modalità di stand-by

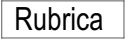

### Creare voci nella rubrica telefonica - Esempio

La navigazione nei menu e la procedura da seguire per compiere impostazioni è indicata a titolo esemplificativo in **Creare voci nella rubrica telefonica**. Si consiglia di seguire quanto riportato nell'esempio per tutte le impostazioni che si desiderano compiere.

	Aprire il menu principale
  	Selezionare e confermare la rubrica telefonica

## Informazioni introduttive

---

 /  Nuova voce 

Selezionare un sottomenu e confermare

---

 /  SIM oppure Telefono 

Selezionare una posizione di memoria e confermare

---

Modifica   

Aprire la modalità di immissione, inserire il nome e confermare

---

 /  Tel. privato 

Selezionare un ulteriore menu di immissione e confermare

---

Aprire la modalità di immissione, inserire il numero e confermare

---

 /   

Selezionare un ulteriore menu di immissione e confermare

---

Completare secondo quanto descritto le indicazioni relative al presente nome. Una volta eseguite tutte le immissioni desiderate, selezionare

---

Eseguito 

Concludere l'immissione della voce della rubrica telefonica

Salva? **Sì** oppure **No**

Salvare o cancellare le immissioni

## 5 Metodi di immissione

Sui tasti a cifra si trovano altresì delle lettere per l'immissione di testi.

Il telefono consente l'immissione di testi con vari metodi. Questi sono applicati in sede di creazione o modifica di contatti all'interno della rubrica telefonica, di ricerca di determinati nomi nella rubrica telefonica o per l'inserimento dei testi di messaggi SMS.



Non sempre sono disponibili tutti i metodi per ogni applicazione.

### Metodi di immissione testi

#### Multitap

Per immettere un testo in modalità Multitap, premere il tasto con il rispettivo gruppo di lettere/caratteri. Volendo inserire il primo carattere del gruppo, premere il tasto una volta. Volendo inserire il secondo carattere, premere il tasto due volte e così via.



Per inserire un'ulteriore lettera presente sullo stesso tasto, premere il tasto del primo carattere che interessa. Attendere ca. 2 secondi e procedere quindi con l'immissione della lettera successiva.

## Compiere telefonate

ABC	Lettere maiuscole in Multitap
abc	Lettere minuscole in Multitap
123	Cifre



Per passare da un modo di immissione di testi ad un altro, premere il tasto **#**.

### Interpunzione e segni speciali

Premere in modalità di modifica il tasto **\***. Sul display sono visualizzati i segni di interpunzione e i segni speciali. Selezionare con i tasti **▲** / **▼** il segno desiderato assumendolo con il tasto softkey

**OK**. Per inserire uno spazio vuoto, premere il tasto **0**.

## 6 Compiere telefonate

### Accettare una chiamata

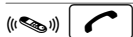

Accettare una chiamata

### Respingere una chiamata

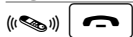

Respingere una chiamata

### Concludere una chiamata



Concludere una chiamata

### Telefonare



Inserire il numero di chiamata

Cancel

In caso di immissione errata, cancellare l'ultima cifra





---

 Selezionare un numero di chiamata

## Elenco chiamate

Il telefono memorizza in un elenco chiamate i numeri di chiamata selezionati per ultimi (**ripetizione di chiamata**), i numeri delle **chiamate ricevute** e delle **chiamate perse**.



---

 Aprire l'elenco chiamate



---

 Selezionare una voce e instaurare un collegamento

## Selezionare numeri di chiamata dalla rubrica telefonica

Per fare questo è necessario aver precedentemente memorizzato dei numeri nella rubrica telefonica  
 pagina 229 e 246.



---

 Aprire la rubrica telefonica



---

 Selezionare una voce e instaurare un collegamento

Avendo assegnato ad una voce un maggior numero di numeri telefonici, selezionare il numero desiderato.



---

 Selezionare il numero che interessa



---

 Instaurare un collegamento

## Selezione diretta

I numeri di chiamata devono risultare memorizzati come numeri di chiamata diretta  pagina 268.

3 sec. **M1**, **M2** o **M3** Premere il tasto di selezione diretta

## Impostare il volume del ricevitore

Con chiamata in corso è possibile regolare il livello di volume dell'apparecchio.

**+** o **-** Selezionare il livello di volume desiderato

## Funzione vivavoce

Utilizzare questa funzione per ascoltare il partner di chiamata attraverso l'altoparlante.

---

**Vivavoce** Attivare la funzione vivavoce

---

**Vivavoce OFF** Disattivare la funzione vivavoce

## Silenziamento del microfono nell'unità portatile

È possibile attivare e disattivare il microfono dell'unità portatile con chiamata telefonica in corso.

---

**Opzioni** Aprire il menu

---

**▲ / ▼** Mute

---

**ON** Disattivare il microfono (silenziamento)

---

**OFF** Attivare il microfono

## Blocco tastiera

Il blocco tastiera aiuta ad impedire l'attivazione involontaria di determinate funzioni.

3 sec.  Attivare il blocco tastiera



L'attivazione del blocco tastiera consente di ricevere telefonate in arrivo come di consueto.

e quindi subito   
Disattivare il blocco tastiera

## Disattivare la melodia di suoneria

La melodia di suoneria può essere disattivata.

3 sec.  Disattivare la melodia di suoneria

3 sec.  Attivare la melodia di suoneria

Disattivare lo squillo di chiamata per la telefonata attuale

3 sec.  Disattivare la melodia di suoneria



Il segnale di chiamata è ripristinato automaticamente con la chiamata in arrivo successiva.

## Con chiamata in corso

Aprire il menu "Opzioni"

Il livello consente la visualizzazione delle funzioni che è possibile eseguire con chiamata in corso:

## Compiere telefonate

---

### Tenere

---

 /  Trattieni

Tenere la chiamata attuale

 Con chiamata trattenuta, la voce di menu indica "Richiama".

Per passare di nuovo alla chiamata trattenuta, premere

---

 /  Richiama

Proseguire la chiamata

### Funzione vivavoce

---

 /  Vivavoce

Attivata la funzione vivavoce



---

 /  Vivavoce

Disattivata la funzione vivavoce

### Nuova chiamata

---

 /  Nuova chiamata

Selezionare la funzione e richiamare la voce

---



Inserire il numero telefonico e compiere la chiamata

 La prima telefonata è trattenuta.

### Rubrica telefonica

## Funzione di chiamata di emergenza

 /  Rubrica **OK**

Aprire la rubrica telefonica e utilizzarne le voci

SMS

 /  Messaggio **OK**

Aprire il menu e scrivere o modificare SMS.

Toni DTMF<sup>1</sup>

 /  DTMF

**ON** Attivare i toni DTMF

**OFF** Disattivare i toni DTMF

## 7 Funzione di chiamata di emergenza

Il presente telefono è dotato di comoda funzione di chiamata di emergenza. È possibile memorizzare fino a 5 numeri telefonici da chiamare in caso di emergenza. Il telefono passa con funzione di emergenza attivata automaticamente in modalità “Viva-voce”, si avverte un segnale e sul display è visualizzata una rispettiva informazione.



In **assenza** di scheda SIM e con selettore di chiamata di emergenza attivato, l'apparecchio seleziona automaticamente il numero di emergenza 112.

<sup>1</sup> DTMF = Modo Composiz TONI, ad es. per l'interrogazione della segreteria telefonica dalla rete telefonica.

## Immissione/Cancellazione di numeri di chiamata di emergenza

Per definire una voce dalla rubrica telefonica come numero di chiamata di emergenza, procedere come segue.



Ogni numero che si intende utilizzare come numero di chiamata di emergenza va salvato nella rubrica telefonica.

Menu

Aprire il menu principale



Impostazione rapporto OK

Aprire il menu

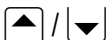

Imposta numero emergenza OK

Aprire il menu



Numero emergenza 1 fino a

Numero emergenza 5 OK

Selezionare la posizione di memoria



Da rubrica OK

Aprire la rubrica telefonica e selezionare una voce

È altresì possibile eseguire le seguenti funzioni:

Apri

Visualizzare la voce

Cancella

Cancellare la voce

## Inoltro di una chiamata di emergenza

È possibile impostare se inoltrare la chiamata di

## Funzione di chiamata di emergenza

emergenza soltanto al numero memorizzato come “Numero emergenza 1” oppure a tutti i numeri di emergenza impostati.

Menu	Aprire il menu principale
▲ / ▼	Impostazione rapporto OK
	Aprire il menu
▲ / ▼	Imposta numero emergenza OK
	Aprire il menu
▲ / ▼	Invia chiamata di emergenza a: OK
	Aprire il menu
▲ / ▼	Tutti oppure Uno OK
	Selezionare l'impostazione

## Durata della chiamata di emergenza

È possibile impostare la durata della chiamata di emergenza ovvero la durata in cui l'apparecchio tenterà di raggiungere il partner telefonico. Una volta trascorsa la durata impostata, la chiamata di emergenza è inoltrata al numero successivo.

Menu	Aprire il menu principale
▲ / ▼	Impostazione rapporto OK
	Aprire il menu
▲ / ▼	Durata chiamata di emergenza OK
	Aprire il menu

## Funzione di chiamata di emergenza

---

 /  OFF oppure  fino a 



Selezionare l'impostazione

## Immissione di messaggi SOS

L'invio di una chiamata di emergenza può essere accompagnato dalla contemporanea visualizzazione di un'informazione sul display.





Tale informazione **non** è trasmessa come messaggio SMS bensì è brevemente visualizzata sul display del proprio telefono.



Aprire il menu principale

---

 /  Impostazione rapporto 

Aprire il menu

---

 /  Prepara messaggio SOS 

Scrivere/Modificare il messaggio di SOS



## 8 Esempi di chiamate di emergenza

La funzione di chiamata di emergenza è delucidata qui di seguito ricorrendo a due esempi esplicativi.







 In **assenza** di scheda SIM e con selettore di chiamata di emergenza attivato, l'apparecchio seleziona automaticamente il numero di emergenza 112.

### Inoltro della chiamata di emergenza ad una centrale operativa

Il numero della centrale operativa di emergenza deve risultare memorizzato nella rubrica telefonica.

 Può rendersi eventualmente necessario registrarsi prima ad una centrale operativa di emergenza. Si consiglia di informarsi presso il proprio medico curante o l'amministrazione comunale sugli eventuali servizi disponibili.

Eeguire le impostazioni come segue:

Menu	Aprire il menu principale
 / 	Impostazione rapporto 
	Aprire il menu
 / 	Imposta numero emergenza 
	Aprire il menu

## Esempi di chiamate di emergenza

---

▲ / ▼ Numero emergenza 1 OK

Selezionare la posizione di memoria 1

---

▲ / ▼ Da rubrica OK

Aprire la rubrica telefonica

---

▲ / ▼  OK

Selezionare la centrale operativa di emergenza e confermare

---

Indietro

---

▲ / ▼ Invia chiamata di emergenza a: OK

Aprire il menu

---

▲ / ▼ Uno OK

Selezionare l'impostazione e salvare

---

Indietro

---

▲ / ▼ Durata chiamata di emergenza OK

Aprire il menu

---

▲ / ▼ OFF OK

Selezionare l'impostazione e salvare

### Con chiamata di emergenza:









Il telefono seleziona il numero della centrale operativa di emergenza e passa automaticamente in modalità vivavoce. A questo punto è possibile condurre la telefonata. Nel caso in cui il numero di chiamata della centrale operativa di emergenza dovesse risultare “occupato”, l'apparecchio esegue automaticamente fino a tre ulteriori tentativi di richiamata.

### Inoltro della chiamata di emergenza a numeri vari

I numeri di chiamata desiderati devono risultare salvati nella rubrica telefonica (parenti/amici).

Eseguire le impostazioni come segue:

---

<b>Menu</b>	Aprire il menu principale
 /  <b>Impostazione rapporto</b> <b>OK</b>	Aprire il menu
 /  <b>Imposta numero emergenza</b> <b>OK</b>	Aprire il menu
 /  <b>Numero emergenza 1</b> <b>OK</b>	Selezionare la posizione di memoria 1
 /  <b>Da rubrica</b> <b>OK</b>	Aprire la rubrica telefonica

---

## Esempi di chiamate di emergenza

---

▲ / ▼  OK

Selezionare la voce e  
confermare

---

Indietro

---

▲ / ▼ Numero emergenza 2 OK

Selezionare la posizione di  
memoria 2 (e così via)

---

▲ / ▼ Da rubrica OK

Aprire la rubrica telefonica

---

▲ / ▼  OK

Selezionare un'ulteriore voce  
e confermare

---

Una volta selezionati fino ad un massimo di 5 numeri  
di chiamata di emergenza

---

Indietro

---

▲ / ▼ Invia chiamata di emergenza a: OK

Aprire il menu

---

▲ / ▼ Tutti OK

Selezionare l'impostazione e  
salvare

---

Indietro

---

▲ / ▼ Durata chiamata di emergenza OK

Aprire il menu

## Avvio/Conclusione della funzione di chiamata di emergenza



Selezionare l'impostazione e salvare

### Con chiamata di emergenza:

Il telefono seleziona il 1° numero di chiamata di emergenza e passa automaticamente in modalità vivavoce. Con collegamento instaurato, condurre la telefonata. Con numero di chiamata "occupato" o nel caso in cui dovesse rispondere una segreteria telefonica, l'apparecchio passa automaticamente alla selezione del numero di chiamata di emergenza successivo (ca. dopo 1-2 minuti).



Avendo impostato come durata della chiamata di emergenza un determinato intervallo (1 min. - 5 min.), l'apparecchio passa automaticamente al numero successivo trascorso tale durata. Una chiamata eventualmente in corso è in tal caso interrotta.

## 9 Avvio/Conclusione della funzione di chiamata di emergenza

### Avvio della chiamata di emergenza

Spostare il **selettore di chiamata di emergenza** verso sopra. Con rispettiva impostazione si avverte una segnalazione acustica.

Il telefono seleziona il numero impostato e passa automaticamente in modalità vivavoce. A questo punto



è possibile condurre la telefonata. In base alle impostazioni selezionate l'apparecchio compie ad es. una ripetizione di chiamata o un inoltro di chiamata ad un altro numero.

### Conclusione della chiamata di emergenza

Una volta conclusa la telefonata o per interrompere la chiamata di emergenza è necessario abbassare di nuovo il selettore di chiamata di emergenza e premere quindi il tasto **M1**. Altrimenti la modalità di chiamata di emergenza è riavviata.

## 10 Rubrica telefonica

Nella rubrica telefonica del telefono è possibile salvare fino a 500 voci (nomi con numeri di chiamata vari).

- Si consiglia di immettere tutti i numeri di chiamata sempre completi di prefisso.
- Con capacità di memoria esaurita, il display visualizza una rispettiva indicazione. L'immissione di nuove voci richiede la precedente cancellazione di voci vecchie.
- Le voci della rubrica telefonica sono elencate in ordine alfabetico. Per saltare direttamente alla voce della rubrica telefonica desiderata, premere la lettera iniziale corrispondente. Per cercare la voce manualmente, servirsi dei tasti  / .





Il numero di voci memorizzabili sulla scheda SIM è definito dal proprio provider.

- Voci memorizzate sulla scheda SIM riportano davanti al nome il simbolo .

## Immettere nomi

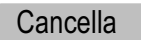







Sui tasti a cifra si trovano altresì delle lettere per l'immissione di nomi. Premendo un tasto è possibile inserire le rispettive lettere. Informazioni sui metodi di immissione  pagina 231.

	Immettere spazi vuoti
	Cancellare
	Muovere il cursore

## Immettere voci nella rubrica telefonica

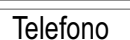
 pagina 229.

## Salvare in modalità di stand-by

	Immettere il numero telefonico
	Aprire il menu
  oppure  	Selezionare una posizione di memoria e confermare
  	Aprire la modalità di immissione, inserire il nome e confermare

## Rubrica telefonica

---

 /   **Modifica**

Selezionare un ulteriore menu di immissione e confermare

Completare secondo quanto descritto le indicazioni relative al presente nome. Una volta eseguite tutte le immissioni desiderate, selezionare

---

**Eseguito** Concludere l'immissione della voce della rubrica telefonica

---

**Salva?** **Sì** oppure **No**



Salvare o cancellare le immissioni

## Cambiare, modificare o cancellare voci nella rubrica telefonica

---

**Menu** Aprire il menu principale

---

 /   **Rubrica** **OK**

Selezionare e confermare la rubrica telefonica

---

 /   **Cerca** **OK**

Selezionare un sottomenu e confermare

Selezionare la voce desiderata come indicato all'inizio del presente capitolo.

---

**Opzioni** Aprire il menu



È altresì possibile eseguire le seguenti funzioni:

Apri	Visualizzare la voce
Modifica	Modificare la voce
Cancella	Cancellare la voce
Copia	Copiare la voce (SIM ↔ telefono)
Sposta	Spostare la voce (SIM ↔ telefono)
Invia messaggio	Inviare un messaggio SMS
Invia vCard	Inviare un biglietto da visita

Eseguire la funzione confermandola quindi.

Modificare o cancellare tutte le voci

---

Menu	Aprire il menu principale
▲ / ▼	Rubrica
OK	Selezionare e confermare la rubrica telefonica

---

È altresì possibile eseguire ulteriori funzioni:

Elimina tutto	Cancellare tutte le voci (SIM o telefono)
Copia tutto	Copiare tutte le voci (SIM o telefono)









Eseguire le funzioni confermandole quindi.

### Gruppi

Le voci possono essere abbinate a vari gruppi. Per motivi di maggiore comodità e facile strutturazione, nella rubrica telefonica è possibile visualizzare o nascondere i gruppi. Ai gruppi è inoltre possibile abbinare suonerie di chiamata differenti.

Aggiungere una voce ad un gruppo

---

<b>Menu</b>	Aprire il menu principale
 /  <b>Rubrica</b> <b>OK</b>	Selezionare e confermare la rubrica telefonica
 /  <b>Gruppo chiamanti</b> <b>OK</b>	Selezionare il menu e confermare
 /  <b>Famiglia</b> <b>OK</b>	Selezionare il gruppo e confermare
 /  <b>Lista membri</b> <b>OK</b>	Selezionare la lista membri e confermare

Nel caso in cui nella lista non risultasse ancora inserita alcuna voce, la voce di menu **Aggiungi** risulta disponibile.

▲ / ▼  **Aggiungi**

Selezionare una voce dalla rubrica telefonica e aggiungerla

In presenza invece di voci nella lista, premere il tasto softkey **Opzioni**. In tal caso è possibile scegliere tra le opzioni **Aggiungi** oppure **Cancella**.

Modificare nome del gruppo o tono

**Menu** Aprire il menu principale

▲ / ▼  Rubrica **OK**  
Selezionare e confermare la rubrica telefonica

▲ / ▼  Gruppo chiamanti **OK**  
Selezionare il menu e confermare





▲ / ▼  Famiglia **OK**  
Selezionare il gruppo e confermare

**Modifica** Modificare il nome del gruppo oppure

▲ / ▼  Associa tono **Cambia**  
Selezionare un segnale di chiamata differente

## Impostazioni

---

<b>Menu</b>	Aprire il menu principale
 /  <b>Rubrica</b> <b>OK</b>	Selezionare e confermare la rubrica telefonica
 /  <b>Impostazioni</b> <b>OK</b>	Selezionare il menu e confermare
È altresì possibile eseguire le seguenti funzioni	
<b>Stato memoria</b>	Lo stato per SIM e telefono è visualizzato
<b>Campi</b>	Selezionare i campi che si desidera visualizzare nella rubrica telefonica
<b>My vCard</b>	per successiva modifica
<b>Modifica My vCard</b>	oppure
<b>Apri My vCard</b>	per successivo invio

## 11 Elenco chiamate

L'apparecchio mette a disposizione un elenco chiamate.

Il telefono salva gli ultimi numeri di chiamata selezionati, ricevuti o mancati.



Nel caso in cui uno dei numeri di chiamata coincidesse con una voce della propria rubrica telefonica, nell'elenco viene visualizzato il rispettivo nome.

Simboli visualizzati per

chiamate effettuate 

chiamate ricevute 

chiamate perse 

Chiamare utilizzando il numero direttamente dall'elenco chiamate



Aprire l'elenco chiamate



Selezionare la voce e instaurare un collegamento

Visualizzare i dettagli

Aprire l'elenco chiamate.



Selezionare una voce e richiamare i dettagli

Opzioni

Aprire il menu

È altresì possibile eseguire le seguenti funzioni:

Cancella

Cancellare la voce

Salva

Salvare la voce  
(SIM o telefono)

Chiamata

Chiamare la voce

Modifica

Modificare la voce

Elimina tutto

Cancellare l'elenco chiamate

Eseguire le funzioni confermandole quindi.

## 12 SMS



Non tutti i provider supportano tutte le funzioni disponibili. Per maggiori informazioni a riguardo si prega di consultare il provider di servizi di telefonia mobile sul luogo.

## Impostazioni SMS



La distribuzione dei messaggi SMS è eseguita da parte di un centro di servizi. Per inviare e ricevere messaggi di testo SMS è necessario programmare il numero del centro di servizi nel proprio telefono. In linea generale il provider del servizio ha già provveduto a compiere tale impostazione.



Navigare fino al menu "Impostazioni SMS".

---



Menu

Aprire il menu principale



---

 /  Messaggi **OK**  
Selezionare il menu e confermare

---

 /  Impostazioni messaggi **OK**  
Selezionare il menu e confermare



---

 /  Impostazioni SMS **OK**  
Selezionare il menu e confermare



### Centro di servizi SMS

Navigare fino al menu “Impostazioni SMS”.

---

 /  Impostazioni SMS **OK**  
Selezionare il menu e confermare

---

 /  Numero **Modifica**  
Selezionare il menu e confermare

---

 **OK**  
Inserire o confermare il numero MSC e salvare le impostazioni

### Validità

La funzione consente di stabilire la durata entro cui il telefono tenterà di inoltrare un messaggio trasmesso.

Navigare fino al menu “Impostazioni SMS”.

## SMS

---

▲ / ▼ Impostazioni SMS OK  
Selezionare il menu e confermare

---

▲ / ▼ Validità Cambia  
Selezionare il menu e confermare

---

▲ / ▼ Massimo OK  
Selezionare la durata e confermare

### Impostazione

Rapporto di consegna

Selezionare “Rapporto consegna - ON”, per ricevere una rispettiva conferma in seguito ad invio di un SMS.

Percorso di risposta

Selezionare la funzione “Percorso di risposta - ON” per corredare l’invio del messaggio SMS di percorso di risposta del proprio provider. Per maggiori dettagli si prega di rivolgersi al proprio provider.

Navigare fino al menu “Impostazioni SMS”.

---

▲ / ▼ Impostazione OK  
Selezionare il menu e confermare

---



Rapporto consegna Attivare o disattivare

Percorso di risposta Attivare o disattivare



## Stato di memoria

Navigare fino al menu "Impostazioni SMS".

 /  Stato memoria 



Selezionare il menu e confermare

 Le posizioni di memoria occupate e libere sono visualizzate sia per il telefono che con riferimento alla scheda SIM.



## Creare un SMS

 Un messaggio può avere una lunghezza di fino a 612 segni, spazi vuoti inclusi.

 Menu  Aprire il menu principale

 /  Messaggi 



Selezionare il menu e confermare

 /  Scrivi messaggio 

Selezionare il menu e confermare



Redigere un testo.

 Informazioni sui metodi di immissione  
 pagina 231.

 Invia  Aprire il menu

È altresì possibile eseguire funzioni diverse

Solo invio OK

 oppure Cerca Inserire il numero o selezionare direttamente dalla rubrica telefonica

---

Salva e invia OK

 oppure Cerca Inserire il numero o selezionare direttamente dalla rubrica telefonica. Il messaggio SMS è salvato nella cartella "Inviati".

---

Salva OK

Il messaggio SMS è salvato nella cartella "Inviati".

---

A più destinatari OK

È possibile selezionare un maggior numero di destinatari dalla rubrica telefonica.

---

A gruppo OK

Il messaggio SMS è quindi inviato a tutti i membri del gruppo.

---

Eeguire le funzioni confermandole quindi.

## SMS inviati e ricevuti



Messaggi SMS ricevuti sono segnalati da uno squillo di chiamata impostabile individualmente. Sul display appare quindi il messaggio “Nuovo messaggio!” Premere il tasto softkey “Leggere” per visualizzare il messaggio.

SMS ricevuti sono salvati nella cartella “Ricevuti”.  
SMS inviati sono salvati assieme alle bozze nella cartella “Inviati”.

### Modificare messaggi SMS salvati

Menu	Aprire il menu principale
▲ / ▼   Messaggi	OK Selezionare il menu e confermare
▲ / ▼   Inviati / Ricevuti	OK Selezionare il menu e confermare
▲ / ▼   +411520...	Apri Selezionare il messaggio SMS e confermare
Opzioni	Aprire il menu

## SMS

---

Se occorre, è altresì possibile eseguire le seguenti funzioni:

Rispondi	Rispondere al numero da cui è stato inviato il messaggio SMS
Avanti	Inoltare il messaggio SMS ad un altro numero
Invia	Inviare il messaggio SMS
Modifica	Modificare il messaggio SMS
Cancella	Cancellare il messaggio SMS
Copia su SIM / Copia su telefono	Copiare il messaggio SMS
Trasferisci su SIM / Trasferisci su telefono	Spostare il messaggio SMS
Elimina tutto	Cancellare tutti gli SMS
Copia tutto	Copiare tutti i messaggi SMS (SIM o telefono)
Trasferisci tutto	Spostare tutti i messaggi SMS (SIM o telefono)
Utilizza numero	Utilizzare il numero da cui è stato inviato il messaggio SMS

Eseguire le funzioni confermandole quindi.





## 13 Voice Mail



Non tutti i provider supportano tutte le funzioni disponibili. Per maggiori informazioni a riguardo si prega di consultare il provider di servizi di telefonia mobile sul luogo. Si può eventualmente trattare di servizi soggetti ad ulteriori addebiti di costi.

L'uso della funzione "Voice Mail"<sup>1</sup> richiede la precedente programmazione di un rispettivo numero di chiamata nel proprio telefono. In linea generale il provider di tale servizio ha già provveduto a compiere tale impostazione.



### Impostazione della funzione Voice Mail

Menu	Aprire il menu principale
 / 	Messaggi
	OK
	Selezionare il menu e confermare
 / 	Impostazioni messaggi
	OK
	Selezionare il menu e confermare

<sup>1</sup> Voice Mail, nota anche come messaggistica (segreteria telefonica integrata nella rete di telefonia mobile)

## Voice Mail

---

 /  Voice Mail 

Selezionare il menu e confermare

---

 /  Vuoto 

Selezionare il menu e procedere alla modifica

---



In presenza di un numero, sul display è visualizzato appunto il numero anziché “Vuoto”.

---

Inserire o modificare il numero di Voice Mail e salvare



Nel menu “Voice Mail” è altresì possibile eseguire le seguenti funzioni.

---

Il numero di Voice Mail è cancellato

---



 

Il numero di Voice Mail è selezionato.

Eeguire le funzioni confermandole quindi.

## Riproduzione e ascolto della Voice Mail

Navigare come descritto prima fino alla voce di menu “Collega con Voice Mail” e premere il tasto softkey

 oppure  
tenere 

---

Viene instaurato un collegamento con la propria

“Voice Mail” con la possibilità di ascoltare i propri messaggi.

## 14 Servizi



Non tutti i provider supportano tutte le funzioni disponibili. Per maggiori informazioni a riguardo si prega di consultare il provider di servizi di telefonia mobile sul luogo. Si può eventualmente trattare di servizi soggetti ad ulteriori addebiti di costi.

Ecco come navigare nel menu “Impostazioni chiamata”.

Menu	Aprire il menu principale
▲ / ▼	Impostazione telefono
	OK
	Selezionare il menu e confermare
▲ / ▼	Impostazioni chiamata
	OK
	Selezionare il menu e confermare

### Inoltro di chiamata

Le seguenti funzioni consentono di inoltrare le chiamate in arrivo ai numeri telefonici precedentemente definiti.

Navigare fino al menu “Impostazioni chiamata”.

/

Selezionare il menu e  
confermare

---

Selezionare

per disattivare tutti i  
trasferimenti di chiamata

---

Selezionare le impostazioni desiderate relative  
all'inoltro di chiamata

---

e selezionare quindi

 oppure

Inserire il numero o  
selezionare direttamente  
dalla rubrica telefonica.  
Il trasferimento di chiamata  
risulta attivato.

Il rispettivo trasferimento di  
chiamata è disattivato

Visualizzare l'impostazione  
attuale



## Blocco di numeri di chiamata

Con le seguenti funzioni è possibile impostare delle limitazioni per chiamate in arrivo o in uscita. Navigare fino al menu “Impostazioni chiamata”.

▲ / ▼ Blocco numeri di chiamata OK

Selezionare il menu e confermare

Seguire la struttura menu ➤ pagina 291.

## Modifica della password di rete

L'abilitazione a tale caratteristica di servizio va richiesta presso il proprio gestore di rete telefonica. Il provider fornirà infatti in tal caso un codice numerico. Navigare fino al menu “Impostazioni chiamata”.

▲ / ▼ Blocco numeri di chiamata OK

Selezionare il menu e confermare

▲ / ▼ Cambia password OK

Selezionare il menu e confermare

Seguire la struttura menu ➤ pagina 293.

## Avviso di chiamata

Con funzione attivata si riceve durante lo svolgimento di una telefonata un avviso sulla presenza di un ulteriore chiamante che sta tentando di chiamare. Navigare fino al menu “Impostazioni chiamata”.

 /  Chiamata in attesa 



Selezionare il menu e confermare

Seguire la struttura menu  pagina 291.

### Ripetizione di chiamata automatica

Con funzione attivata la ripetizione di chiamata è avviata automaticamente non appena il numero selezionato risulta “occupato”.

Navigare fino al menu “Impostazioni chiamata”.

 /  Ripetizione chiamata automatica 

Selezionare il menu e confermare

Seguire la struttura menu  pagina 293.

### SIM Toolkit

Il telefono cellulare supporta la funzione SIM Toolkit<sup>1</sup>.

 Informazioni sull'impiego di STK oltre che su tariffe, dati e offerte vanno richieste presso il vostro provider di servizi di scheda SIM.

 Aprire il menu principale

 /  SIM Toolkit 

Selezionare il menu e confermare

<sup>1</sup> **Sim Toolkit (STK)**

(servizi d'informazione del proprio gestore di rete telefonica)

Eeguire la funzione confermandola quindi.

### Messaggi broadcast

Il vostro telefono cellulare supporta la ricezione di messaggi broadcast<sup>2</sup>.

 Informazioni su messaggi broadcast, tariffe, dati e offerte vanno richieste presso il vostro provider di servizi di scheda SIM.

Menu

Aprire il menu principale

---

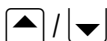

Messaggi

OK

Selezionare il menu e confermare

---



Impostazioni messaggi

OK

Selezionare il menu e confermare

---



Messaggio broadcast

OK

Selezionare il menu e confermare

Seguire la struttura menu  pagina 281.

## 15 Impostazioni

### Tasti di selezione diretta

Sui tasti di selezione diretta **M1**, **M2** o **M3** è possibile salvare dei numeri di chiamata selezionati direttamente se si tiene premuto il rispettivo tasto .









<sup>2</sup> Broadcast, noto anche come **CB = Cell Broadcast** (servizi informativi del vostro gestore di rete telefonica)

pagina 234.



Ogni numero che si intende utilizzare come numero di selezione diretta va salvato nella rubrica telefonica.

Per salvare i numeri di chiamata su un tasto di selezione diretta, procedere come segue:

Menu	Aprire il menu principale
 /  Imposta M1/M2/M3	 Selezionare il menu e confermare
 /  Numero di chiamata M2	 Selezionare il tasto di selezione diretta e confermare
Selezionare	
	per ottenere la visualizzazione del numero
	per selezionare e salvare una voce dalla rubrica telefonica
	per cancellare un numero salvato

Eeguire le funzioni confermandole quindi.

### Ora e allarme

In questo menu è possibile impostare e correggere la data, l'orario e gli allarmi.

## Impostazioni

---

Per passare al menu, procedere come segue:

Menu

Aprire il menu principale

---





Ora & allarme

OK

Selezionare il menu e confermare

Seguire la struttura menu ➤ pagina 284.

## Calendario

In questo menu è visualizzato il calendario nel formato attuale. Esso consente la selezione di altri giorni e la gestione delle voci nella lista compiti. Per navigare nel calendario, servirsi dei tasti  / .

Per passare al menu, procedere come segue:

Menu

Aprire il menu principale

---



Calendario

OK

Selezionare il menu e confermare

Seguire la struttura menu ➤ pagina 287.

## Tastiera lampeggiante

In questo menu è possibile indicare se si vuole che l'illuminazione della tastiera lampeggi con chiamata in arrivo.

Menu

Aprire il menu principale

/     
 Selezionare il menu e confermare

/     
 Selezionare il menu e confermare

/     
 Selezionare il menu e confermare

/   oppure    
 Selezionare e confermare l'impostazione

### Impostazioni di rete

Selezione di rete: In questo menu è possibile selezionare anche altre reti di telefonia mobile rispetto a quella del proprio gestore di rete telefonica. A tale scopo è comunque necessario che siano stati presi precedenti accordi a riguardo.

Reti preferite: La scheda SIM consente di selezionare e modificare le reti di telefonia mobile risultanti dalla configurazione iniziale. Per cambiare la priorità, servirsi dei tasti  / .



Non tutti i provider supportano tutte le funzioni disponibili. Per maggiori informazioni a riguardo si prega di consultare il provider di servizi di telefonia mobile sul luogo. Si può eventualmente trattare di servizi soggetti ad ulteriori addebiti di costi.

Menu

Aprire il menu principale

---



Impostazione telefono OK

Selezionare il menu e confermare

---



Impostazioni rete OK

Selezionare il menu e confermare

---

Selezione rete

oppure

Reti preferite

Seguire la struttura menu pagina 293.

### Tasti di navigazione

Ai tasti numerici da 2 a 9 è possibile assegnare voci di menu del telefono differenti. Tenere premuto il rispettivo tasto per oltre 3 secondi per aprire il menu ad esso abbinato.

---

Menu

Aprire il menu principale



---



Impostazione telefono OK

Selezionare il menu e confermare



 /  Definisci tasto di selezione rapida 2-9  
**OK**

Selezionare il menu e confermare

 /  Tasto 4 **Modifica**

Selezionare il tasto desiderato e confermare

 /  Calendario **OK**

Selezionare il menu desiderato e confermare

Seguire la struttura menu  pagina 294.

 Nell'esempio di cui sopra il calendario si apre nel caso in cui il tasto **4** è tenuto premuto per oltre 3 secondi in modalità di stand-by.

## Impostazioni di sicurezza

In questo menu è possibile definire le funzioni del telefono o della scheda SIM che si intende proteggere con una password/un PIN. PIN e password sono modificabili.



 PIN e PIN2 sono assegnati al momento della consegna della scheda SIM. Ulteriori informazioni a riguardo sono fornite dal provider della vostra scheda SIM.

**Menu**

Aprire il menu principale



## Impostazioni

---

 /  Impostazione telefono 

Selezionare il menu e confermare

---

 /  Impostazioni di sicurezza 

Selezionare il menu e confermare

---

### Blocco menu principale



Nella configurazione iniziale la password corrisponde a 1122. Con blocco attivato, una volta immessa la password si passa al menu principale.

### Blocco SIM



La password è fornita assieme alla vostra scheda SIM. Nel caso di disattivazione del blocco SIM, il telefono si inserisce senza richiedere l'immissione di alcun codice PIN. Si consiglia di lasciare sempre inserito il blocco SIM per ostacolare l'accesso e l'utilizzo del vostro telefono a persone non autorizzate.

### Blocco telefono



Nella configurazione iniziale la password corrisponde a 1122. Con blocco attivato, una volta inserito il telefono è necessario immettere prima la password per il disattivare il blocco seguita dall'immissione del codice PIN.

Cambia password

Cambiare le password/il PIN

Seguire la struttura menu  pagina 294 e 295.



### Impostazione del telefono

Ecco come navigare nel menu  
“Impostazione telefono”.

---

<b>Menu</b>	Aprire il menu principale
-------------	---------------------------



---

 / 	<b>Impostazione telefono</b>	<b>OK</b>
Selezionare il menu e confermare		

### Impostazione del display

In questo menu il display è impostato in modo da rispondere a quanto specificato nel profilo personale.  
Navigare fino al menu “Impostazione telefono”.

---

 / 	<b>Impostazioni display</b>	<b>OK</b>
Selezionare il menu e confermare		

### Selezionare

<b>Lingua</b>	per impostare la lingua di display
---------------	------------------------------------

---

<b>Messaggio iniziale</b>	per modificare il testo visualizzato all’inserimento del telefono
---------------------------	---

---

<b>Screensaver</b>	per selezionare e impostare un salvaschermo
--------------------	---

---

<b>Contrasto</b>	per impostare il contrasto del display
------------------	--

### Retroilluminazione LCD

per impostare la luminosità e la durata di immissione della retroilluminazione

---

### Dimensione caratteri

per selezionare la dimensione dei caratteri tra “Piccolo” o “Grande”

---

### File manager

per gestire cartelle e file contenenti dati audio e video

Seguire la struttura menu  pagina 288 e 289.

## Impostazioni audio

In questo menu i toni sono impostati in modo da rispondere a quanto specificato nel profilo personale. Navigare fino al menu “Impostazione telefono”.

---

 /  Impostazioni audio 

Selezionare il menu e confermare

---

## Selezionare

### Impostazione tono chiamata

per selezionare i segnali di chiamata per le varie segnalazioni

## Impostazioni

---

Imposta volume

per selezionare il volume dei segnali di chiamata per le varie segnalazioni

---

Tipo allarme

per selezionare se si preferisce essere informati su una chiamata in arrivo tramite segnale di chiamata o vibrazione

---

Tono emergenza

per selezionare se si intende fare rilasciare al telefono un segnale di allarme in caso di emergenza

Seguire la struttura menu  pagina 289 e 290.

### Blocco tastiera automatico

Il telefono è impostabile in modo da attivare il blocco tastiera automaticamente trascorso un determinato intervallo in modalità di stand-by.

Navigare fino al menu “Impostazione telefono”.

---



Blocco tasti automatico

OK

Selezionare il menu e confermare

---

Selezionare

Niente

OK

per deselezionare l'attivazione automatica oppure

(ad es.) 5 min. OK

per attivare automaticamente il blocco tastiera una volta trascorsa la durata impostata

### Configurazione iniziale

Il telefono ripristina la configurazione iniziale.

Configurazione iniziale  pagina 301.

Navigare fino al menu “Impostazione telefono”.

---

 /  Ripristina impostazioni iniziali OK

Selezionare il menu e confermare



Seguire la struttura menu  pagina 295.

 Nella configurazione iniziale la password corrisponde a 1122.

# 16 Struttura di menu

## Menu principale

Per passare al menu principale, premere il tasto

**M1** = **Menu** . Selezionare quindi con i tasti  /  una voce di menu e confermare la scelta.

Per maggiori informazioni sul menu e sull'esercizio  capitolo 4.

## Messaggi

---

Scrivi messaggio	
	
	Solo invio
	Salva e invia
	Salva
	A più destinatari
	A gruppo
Ricevuti	
Inviati	







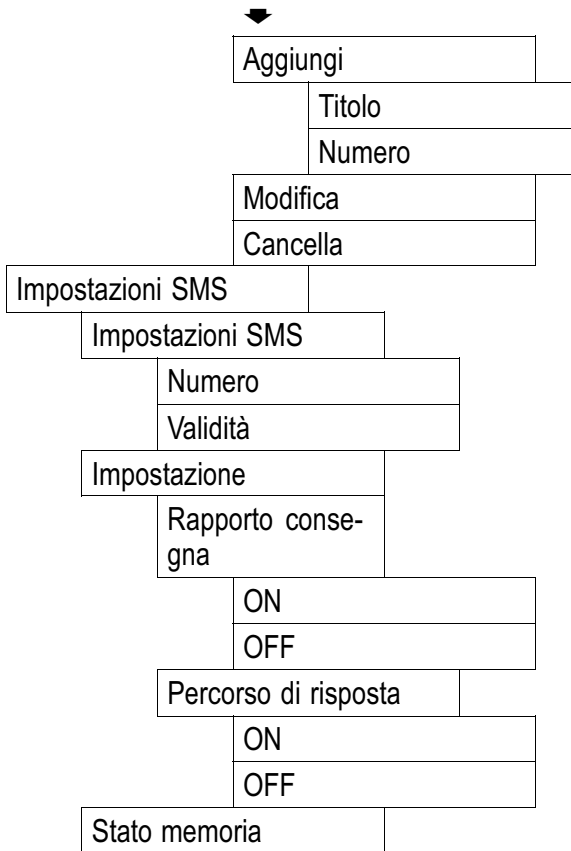

**Imposta M1/M2/M3**

---

Numero di chiamata M1	
Apri	
Da rubrica	
Cancella	
Numero di chiamata M2	
Apri	
Da rubrica	
Cancella	
Numero di chiamata M3	
Apri	
Da rubrica	
Cancella	

### Ora & allarme

---

Ora e data	
Seleziona fuso orario	
Imposta ora/data	
Formato	
	(formato orario 12/24)
	(formati dati diversi)
Allarme	
	(selezionare 1, 2 o 3)
	OFF/ON
	(impostare l'orario di allarme)
	Una volta/Giornaliero/Settimanale
Visualizza data e ora	
	OFF/ON

**Rubrica**

---

Cerca	
Nuova voce	
	SIM/Telefono
	Nome
	Numero telefon
	Tel. privato
	Nome azienda
	Indirizzo e-mail
	Tel. ufficio
	Numero fax
	Associa tono
	Gruppo chiamanti
Elimina tutto	
	SIM/Telefono
Copia tutto	
	SIM/Telefono



## Struttura di menu

---



Gruppo chiamanti
------------------

Amici/Famiglia/VIP/Ufficio/Altri
----------------------------------

Nome/Associa tono/Lista membri
--------------------------------

Impostazioni
--------------

Stato memoria
---------------

Campi
-------

Tel. privato
--------------

Nome azienda
--------------

Indirizzo e-mail
------------------

Tel. ufficio
--------------

Numero fax
------------

Associa tono
--------------

Gruppo chiamanti
------------------

My vCard
----------

Modifica My vCard
-------------------

Apri My vCard
---------------

**Impostazione rapporto**

---

Imposta numero emergenza	
Numero emergenza 1 - 5	
Apri/Da rubrica/Cancella	
Invia chiamata di emergenza a:	
Tutti/Uno	
Durata chiamata di emergenza	
OFF/1-5 min.	
Prepara messaggio SOS	
	

**Calendario**

---

Visualizza task	
Vai a data	

### Impostazione telefono

---

Impostazioni display

Lingua

TEDESCO/INGLESE/  
FRANCESE/ITALIANO/...

Messaggio iniziale

OFF/ON

Screensaver

Impostazioni

OFF/5 sec-1 min.

Seleziona

(immagini diverse)

Contrasto

1-8

Retroilluminazione LCD

Luminosità

Durata illuminazione

5 sec-1 min.





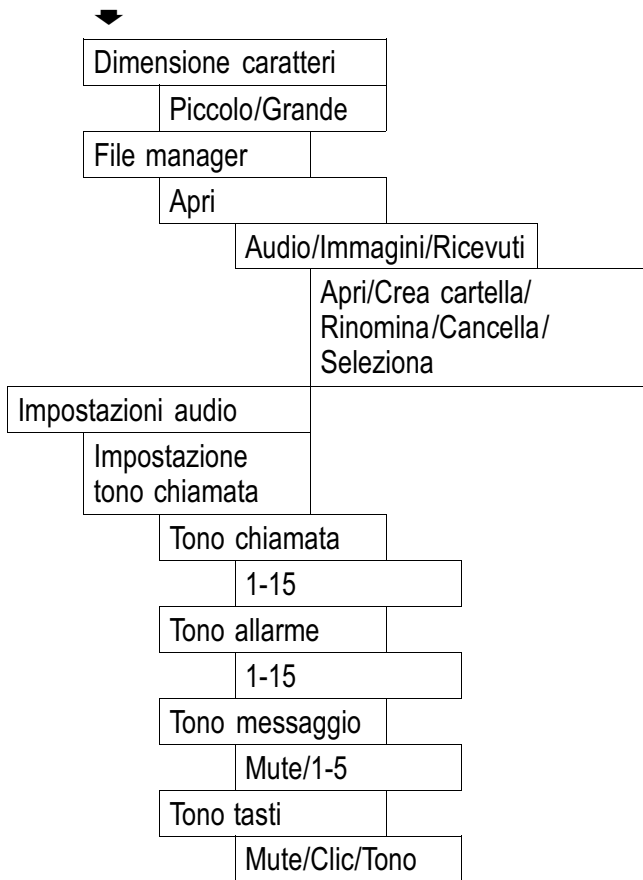

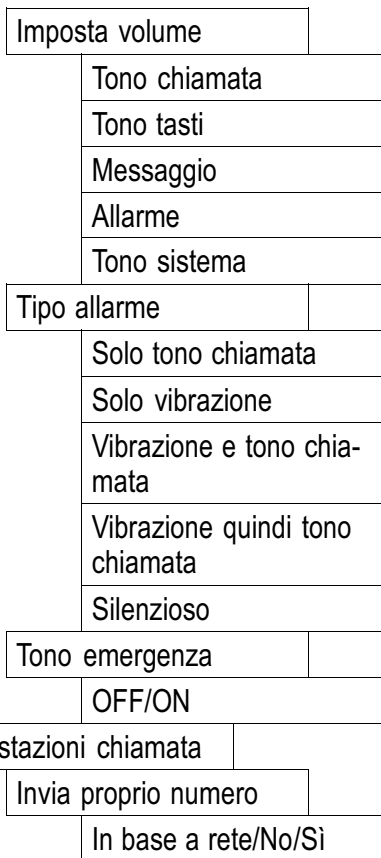

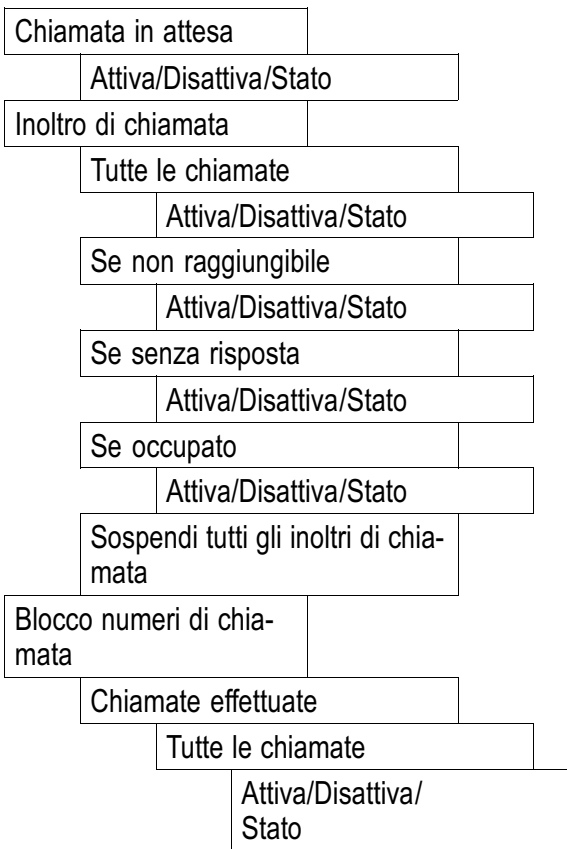

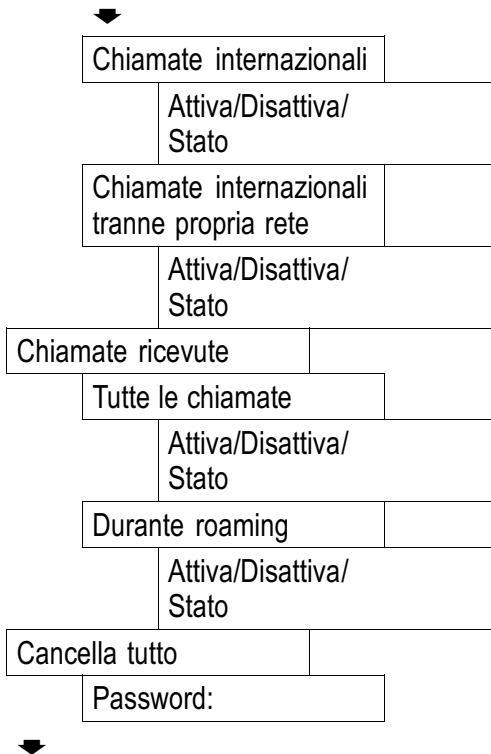

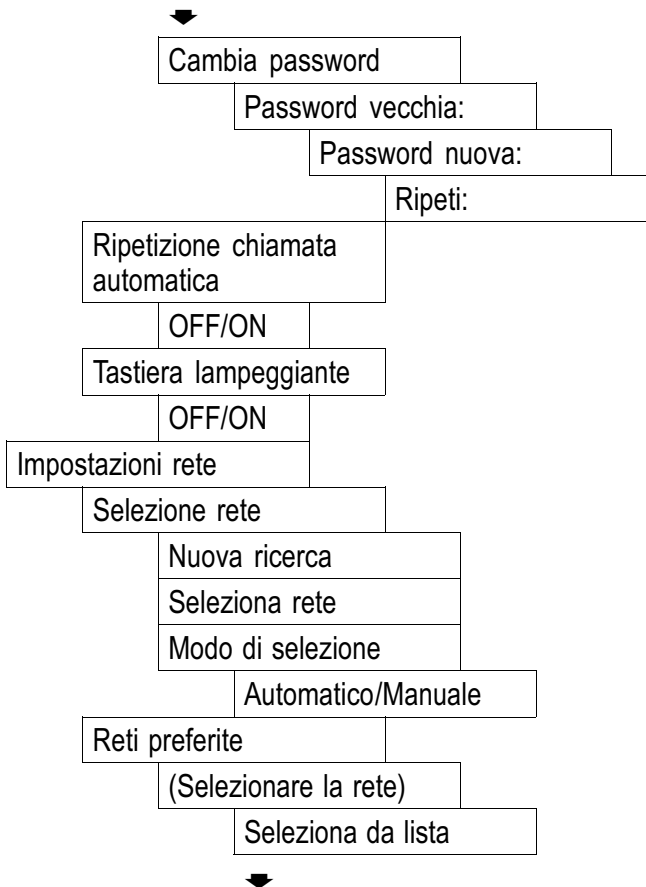



Nuovo

MCC/MNC

Priorità

Priorità

Cancella

Definisci tasto di selezione rapida 2-9

Tasto 2-9

(Selezionare funzione)

Impostazioni di sicurezza

Blocco menu principale

OFF/ON

Password

Blocco SIM

OFF/ON

PIN

Blocco telefono

OFF/ON

Password





Cambia password
PIN
PIN vecchio:
Nuovo PIN:
Ripeti:
PIN2
PIN2 vecchio:
PIN2 nuovo:
Ripeti:
Password
Password vecchia:
Password nuova:
Ripeti:
Blocco tasti automatico
Niente/5 sec-5 min.
Ripristina impostazioni iniziali
Password:

## SIM Toolkit

---

(menu specifico del provider)

## 17 In presenza di problemi

### Hotline di assistenza tecnica

In presenza di problemi con il telefono, seguire le indicazioni riportate qui di seguito. In caso di problemi tecnici è possibile rivolgersi alla nostra hotline di assistenza tecnica chiamando al numero 0900 00 1675 valido per la Svizzera (spese da rete Swisscom alla data di stampa: CHF 2.60 / min). In caso di reclami entro il periodo di garanzia, rivolgersi al rivenditore autorizzato. Il periodo di garanzia ricopre 2 anni.

### Domande e risposte

Domande	Risposte
Non è possibile inserire il telefono.	<ul style="list-style-type: none"><li>- L'accumulatore non è inserito.</li><li>- L'accumulatore non è carico.</li></ul>



## In presenza di problemi

Il display risulta "bloccato" all'inserimento del telefono.	- Inserire il codice PUK per sbloccare la scheda SIM. Rivolgersi allo scopo al proprio provider di servizi.
L'apparecchio non visualizza alcuna intensità di segnale.	- Nessun collegamento di rete. Probabilmente il telefono è utilizzato in un luogo senza servizio di rete. Spostarsi in un altro luogo oppure rivolgersi al proprio provider di servizi.
La tastiera non funziona affatto oppure in modo molto lento.	- La velocità di esercizio del display è rallentata in presenza di temperature particolarmente basse. Tale fenomeno è normale. Tentare di spostarsi in un luogo più caldo.

## In presenza di problemi

---

Se in alcuni casi non dovesse risultare possibile eseguire/utilizzare determinate funzioni, sul display viene visualizzato un rispettivo messaggio.

- Numerose altre funzioni sono disponibili solo in seguito ad abilitazione allo specifico servizio. Si prega di consultare il proprio provider di servizi per ulteriori informazioni.

Nessun display durante la procedura di caricamento.

- Il livello di carica dell'accumulatore è molto basso oppure il telefono è utilizzato al di fuori del range di temperatura (0° - 45° C) consigliato. Attendere alcuni minuti oppure trasferirsi con il telefono in un luogo più caldo. Avviare quindi di nuovo la procedura di caricamento.

Nessun collegamento alla rete di telefonia mobile.

- Rivolgersi al proprio provider di servizi.

## Specifiche tecniche

Sul display è visualizzato il messaggio "Inserisci SIM".

- Assicurarsi che la scheda SIM sia posizionata correttamente. Se occorre, rivolgersi al proprio provider di servizi.

L'accumulatore non si carica oppure si scarica in brevissimo tempo.

- L'accumulatore è difettoso.
- Caricare il telefono per 4 ore.

## 18 Specifiche tecniche

### Specifiche tecniche

Caratteristica	Valore
Standard	<b>GSM</b> <sup>1</sup> 900, 1800 MHz Dual Band
Dimensioni	50 x 128 x 16,5 mm (L x A x P)
Peso	< 100 g incluso accumulatore
Alimentazione elettrica	Ingresso: 100-240 V, 50-60 Hz, 0,2 A Uscita: USB mini 5 V, 800 mA

<sup>1</sup> **GSM** = Standard per telefoni cellulari.

## Specifiche tecniche

Accumulatore	Modello: BP-75LI 3,7 V, 750 mAh
Durata di stand-by	fino a 170 ore
Autonomia di chiamata	fino a 120 ore
Display	1,77" monocromatico, Risoluzione 128 x 128
SMS	Standard SMS
Temperatura ambiente consentita	da 0 °C a 40 °C
Umidità atmosferica relativa consentita	da 30% a 75%



Con riserva di modifiche tecniche!

## Impostazioni di default

La configurazione iniziale è ripristinata nel menu. A pagina 295 è indicata la posizione da scorrere nel menu.

M1, M2, M3	Vuoto
Seleziona fuso orario	Zürich
Ora e data-Formato	24 h
	GG/MM/AAAA
Visualizza data e ora	ON
Campi	Nome
	Numero telefon
	Tel. privato
	Nome azienda
	Indirizzo e-mail
	Tel. ufficio
Impostazioni messaggi	Rapporto consegna - OFF
	Percorso di risposta - OFF
	Validità - 1 giorno
Lingua	DEUTSCH
Screensaver	OFF

## Specifiche tecniche

Impostazione tono chiamata	Tono chiamata - 10
	Tono allarme - 4
	Tono messaggio - 1
	Tono tasti - Tono
Imposta volume	Tono chiamata - 5
	Tono allarme - 5
	Tono messaggio - 5
	Tono tasti - 5
	Tono sistema - 5
Tipo allarme	Solo tono chiamata
Tono emergenza	ON
Definisci tasto di selezione rapida 2-9	2 - Lingua
	3 - Ora e data
	4 - Allarme
	5 - Impostazioni chiamata
	6 - Imposta M1/M2/M3
	7 - Ricevuti
	8 - Calendario
	9 - Dimensione caratteri

Blocco menu principale	OFF
Blocco tasti automatico	OFF
Invia chiamata di emergenza a:	Tutti
Durata chiamata di emergenza	OFF

## Dichiarazione di conformità

Questo apparecchio risponde a quanto disposto dalla Direttiva UE:



1999/5/CE Direttiva concernente le apparecchiature radio, le apparecchiature terminali di telecomunicazioni e il reciproco riconoscimento della loro conformità. La conformità con la Direttiva di cui sopra viene confermata dal marchio CE applicato sull'apparecchio.

## 19 Informazioni SAR

Informazioni sulle emissioni di onde elettromagnetiche e sui tassi di assorbimento specifici (**SAR = Specific Absorption Rate**).

In sede di sviluppo del presente telefono cellulare sono stati tenuti in considerazione gli standard di sicurezza in vigore in materia di emissioni di radiofrequenza. Tali valori limite si basano su direttive scientifiche e presentano un margine di sicurezza in modo da assicurare la sicurezza di tutte le persone

utilizzatrici, indipendentemente da età e condizioni di salute.

I valori riferiti alle emissioni di radiofrequenza previsti dalle direttive si basano su un'unità di misura denominata SAR. Il rilevamento dei valori SAR avviene tramite metodi standardizzati in cui il telefono opera con il massimo della performance energetica possibile in tutte le bande di frequenza utilizzate.

Nonostante sia possibile constatare delle differenze nei valori SAR dei vari modelli di telefono, tutti i modelli sono stati comunque sviluppati in modo da osservare le direttive di rilievo in materia di emissioni di radiofrequenza.

Per gli abitanti di Paesi che considerano, come per i Paesi membro dell'Unione Europea, il valore limite SAR indicato dalla ICNIRP (**I**nternational **C**ommission on **N**on-**I**onizing **R**adiation **P**rotection) e che corrisponde a 2W/Kg (valore medio rilevato su 10 grammi di tessuto), trovano applicazione le seguenti informazioni:

Per il presente telefono cellulare il valore SAR più alto rilevato di cui è già stata determinata la media su 10 g di tessuto corrisponde se appoggiato all'orecchio a  $< 0,526$  W/kg.



## 20 Consigli per la cura / Garanzia

### Consigli per la cura

- Pulire le superfici degli apparecchi con un panno morbido e antipilling.
- Non utilizzare mai detergenti o solventi.

### Garanzia

Gli apparecchi SWITEL sono costruiti e collaudati in osservanza dei processi di produzione più moderni. L'impiego di materiali selezionati e tecnologie altamente sviluppate sono garanti di una perfetta funzionalità e lunga durata in vita. Non si considera caso di garanzia un malfunzionamento dell'apparecchio la cui causa vada individuata nella sfera di responsabilità del gestore o provider di rete telefonica. La garanzia non si estende a batterie, accumulatori o batterie ricaricabili utilizzati all'interno degli apparecchi. Il periodo di garanzia ricopre 24 mesi a partire dalla data di acquisto.

Entro il periodo di garanzia si procederà all'eliminazione gratuita di tutti i guasti dovuti a difetti di materiale o produzione. Il diritto di garanzia cessa in caso di interventi da parte dell'acquirente o di terzi.

Danni derivanti da un impiego o esercizio non conforme agli usi previsti, a naturale usura, a errato montaggio o errata conservazione, a collegamento o installazione impropri, dovuti a forza maggiore o ad

altri influssi esterni non sono coperti da garanzia. In qualità di produttore ci riserviamo il diritto, in caso di reclami, di riparare o sostituire le parti difettose o di rimpiazzare l'apparecchio. Parti sostituite o apparecchi rimpiazzati divengono di nostra proprietà. Sono esclusi diritti di risarcimento per danni qualora non siano dovuti a intenzione o colpa grave del costruttore.

Nel caso in cui il presente apparecchio dovesse ciò nonostante presentare un difetto durante il periodo di garanzia, si prega di rivolgersi esclusivamente al negozio di rivendita dell'apparecchio SWITEL assieme al relativo scontrino di acquisto. In base a quanto riportato nelle presenti disposizioni, tutti i diritti di garanzia dovranno essere rivendicati nei confronti del rivenditore autorizzato. Decorso il termine di due anni dalla data di acquisto e consegna dei nostri prodotti non sarà più possibile fare valere alcun diritto di garanzia.

## 21 Indice alfabetico

### A

- Accettazione di chiamata, 232
- Adesivo con codice a barre, 213
- Agganciare il ricevitore, 232
- Allarme, 269
- Attivare, 214
- Avvio della chiamata  
di emergenza, 245
- Avvio/Conclusione della funzione di chiamata  
di emergenza, 245
- Avviso di chiamata, 265
- Avviso sullo stato di carica  
dell'accumulatore, 218

### B

- Blocco di numeri  
di chiamata, 265
- Blocco tastiera, 235
- Blocco tastiera automatico, 278

### C

- Calendario, 270
- Cambiare, 248
- Cancellare, 248
- Caricare, 216
- Codice PIN/PIN2, 213
- Codice PUK/PUK2, 213
- Compiere telefonate, 232
- Con chiamata in corso, 235
- Concludere una chiamata, 232
- Conclusione della chiamata  
di emergenza, 246
- Configurazione iniziale, 279
- Consigli per la cura, 305
- Consigli riguardo  
l'accumulatore, 219
- Contenuto della confezione, 213
- Creare, 229
- Creare un SMS, 257

# Indice alfabetico

---

## D

- Data, 219
- Dettagli degli elenchi chiamate, 253
- Dichiarazione di conformità, 303
- Disattivare, 214
- Display, 225
- Domande e risposte, 296
- DTMF, 237
- Durata della chiamata di emergenza, 239

## E

- Elementi di comando, 220
- Elenco chiamate, 233, 252
- Eliminare guasti, 296
- Esempi di chiamate di emergenza, 241
- Esercizio, 224

## F

- Funzione di chiamata di emergenza, 237
- Funzione di richiamata, 233
- Funzione vivavoce, 234, 236

## G

- Garanzia, 305
- Gruppi, 250

## H

- Hotline di assistenza tecnica, 296

## I

- Immettere voci nella rubrica telefonica, 247
- Immissione di messaggi SOS, 240
- Immissione di un nome, 247
- Immissione di un testo, 247
- Immissione/Cancellazione di un numero di chiamata di emergenza, 238
- Impostazioni audio, 277
- Impostazioni del telefono, 276
- Impostazioni di chiamata, 263, 270, 276
- Impostazioni di default, 301
- Impostazioni di display, 276
- Impostazioni di rete, 271
- Impostazioni di sicurezza, 273
- Impostazioni SMS, 254
- Indicazioni di sicurezza, 208
- Informazioni SAR, 303
- Inoltro della chiamata di emergenza a numeri vari, 243
- Inoltro della chiamata di emergenza ad una centrale operativa, 241
- Inoltro di chiamata, 263
- Inoltro di una chiamata di emergenza, 238
- Interpunzione e segni speciali, 232

### L

Lingua di display, 219

### M

Melodia di suoneria, 235

Menu principale, 280

Messa in funzione, 212

Messaggi broadcast, 268

Metodi di immissione, 231

Metodi di immissione testi, 231

Modalità di risparmio  
energetico, 227

Modalità di stand-by, 227

Modi di scrittura, 225

Modificare, 248

Multitap, 231

### N

Nuova chiamata, 236

### O

Ora, 219, 269

### P

Password, 213

Password di rete, 265

Problemi, 296

### R

Respingere, 232

Respingere una chiamata, 232

Richiamare chiamate  
mancate, 233

Ripetizione di chiamata, 233

Ripetizione di chiamata  
automatica, 266

Rubrica  
telefonica, 233, 236, 246

### S

Salvare, 229

Scheda SIM, 214

Selezionare, 233

Selezione diretta, 234

Servizi, 263, 268

Silenziamento, 234

Silenziamento  
del microfono, 234

SIM Toolkit, 266

Simboli, 225

Simboli di display, 225

SMS, 237, 254

Specifiche tecniche, 299

Stato di carica  
dell'accumulatore, 216

Struttura di menu, 280

## **Indice alfabetico**

---

### **T**

- Tasti di navigazione, 272
- Tasti di selezione diretta, 268
- Tasti softkey, 227
- Telefonare, 232
- Tenere, 236

### **V**

- Voci della rubrica telefonica, 229
- Voice Mail, 261
- Volume del ricevitore, 234

# **SWITEL**

**Declaration of Conformity**



Diese Anlage entspricht der europäischen R&TTE Richtlinie.  
Für die komplette Konformitätserklärung nutzen Sie bitte den kostenlosen Download von unserer Website [www.switel.com](http://www.switel.com).

Cet équipement est conforme à la directive européenne R&TTE.  
Pour obtenir la déclaration de conformité intégrale, veuillez vous servir du téléchargement gratuit de notre site Internet [www.switel.com](http://www.switel.com).

Quest'apparecchiatura è conforme alla direttiva europea R&TTE.  
Per la dichiarazione di conformità completa si prega di voler usufruire del servizio gratuito di download dal nostro sito Internet [www.switel.com](http://www.switel.com).

This equipment complies with the European R&TTE directive.  
To view the complete Declaration of Conformity, please refer to the free download available at our web site: [www.switel.com](http://www.switel.com).

## Service Hotline

Bei technischen Problemen können Sie sich an unsere Service-Hotline unter Tel. 0900 00 1675 innerhalb der Schweiz (Kosten Swisscom bei Drucklegung: CHF 2.60/min) wenden.

S'il s'agit de problèmes techniques, vous pouvez vous adresser à notre hotline de service en Suisse en appelant le numéro 0900 00 1675 (frais Swisscom à la date d'impression de ce manuel : CHF 2.60/min).

In caso di problemi tecnici è possibile rivolgersi alla nostra hotline di assistenza tecnica chiamando al numero 0900 00 1675 valido per la Svizzera (spese da rete Swisscom alla data di stampa: CHF 2.60 / min).

In the event of technical problems, you can contact our hotline service, Tel. 0900 00 1675 within Switzerland (cost via Swisscom at time of going to print: CHF 2.60/min).